

# DAIEI

EXTERIOR&PAVEMENTCATALOGUE

[ 大栄建材製品カタログ ]

Comfort on the ground

VOL. **11**





# 「高環境」へ、ようこそ。

## Comfort on the ground

緑が美しく映える通り。心が和むガーデン。そして、誰もが安心して歩ける舗道。

街と自然と調和し、人が十分に安らげる快適な環境。それが大栄建材の考える「高環境」です。

パブリックから個人の住まいまで、景観、色彩、構造美、安全性、環境など、あらゆる角度から快適さを追求。多様なニーズにお応えしながら、理想の「高環境」を目指します。







## Diana 120

ディアナ 120 P.6-P.7



## Line Rock 120/150

ラインロック120/150 P.8-P.11



## Multi Top

マルチトップ P.12

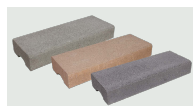

## Elmo Cap

エルモキャップ P.13



## TWIN 12

ツイン12 P.14-P.17



## LIB 12

リブ12 P.18



## LIB 14

リブ14 P.19



## D-Blast 12/15

D・ブラスト12/15 P.20-P.21



## MERGE BRICKS New リニューアル Renewal

マージブリック P.22-P.23



## Honey brick

ハニー ブリック P.24



## Glass Block

ガラスブロック P.25



## Strong Keep

SK型枠ブロック P.26-P.27



## CB-One 100/120/150

シービーワン 100/120/150 P.28



## Standard Block New

素地ブロック(スタンダードブロック) P.29



## Universal Paver

ユニバーサルペイバー P.32-P.37



## Interlocking Block

インターロッキングブロック  
(スタンダードシリーズ/ショット) P.38-P.45



## Value Stone New 新種追加

バリューストーン P.46-P.47



## Grande

グランデ P.48



## OYA Stone

大谷ストーン P.49



## Polish Pave

ポリッシュペイブ P.50



## Interlocking Block

透水性インターロッキングブロック P.51



## D-Plate

カラー平板D・プレート  
(スタンダード/ショット) P.52-P.53



## D-Plate

カラー平板透水性D・プレート P.54-P.55



## Public Paver

パブリックペイバー P.56-P.59



## SLIT Paver

スリットペイバー P.60-P.61



## Rumble Inter New 新種追加

ランブルインター P.62-P.63



## Round Pave

ラウンドペイブ P.64-P.65



## Milano Stone

ミラノストーン 乱形 P.66

## 舗装材

**Natural Stone**

ディークオーツ 乱形 P.67

**FRESCO PAVERS**

フレスコペイバー P.68-P.69

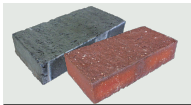
**RICHELSE PAVERS** *New*

リシェスペイバー P.68-P.69

**BRICK**

赤レンガ・焼過レンガ・耐火レンガ P.69

**MAKE UP GRAVEL** *New*

洋風化粧砂利 P.70、P.72-P.73

**MAKE UP GRAVEL** *New*

和風化粧砂利 P.71-P.73

**Natural Stone**

ピンコロ石・縁石 P.74-P.75

**Natural Stone**

敷石 P.76

**Frame Stone**

大栄Aエース・大栄石 P.77

**GRAIN WOOD** *New*

グレインウッド(枕木) P.78-P.79

**GRAIN WOODRUMBER** *New*

グレインウッド・ランバー P.80-P.81

**Barrier Free**

視覚障がい者用ブロック P.82-P.83

## 環境

**Recycle**リサイクルインターロッキング  
ブロックシステム P.84-P.85

## 安全用品

**Safety** *New*車止めブロック  
NSP-100B/PSK-120A P.86-P.87

## 目地スペーサー

**Grass Keeper NEO**

グラスキーパーネオ P.88-P.91

## その他

**Edge Pro**

エッジプロ P.92

**Deck Block**

基礎石 P.93

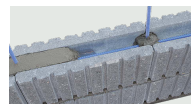
**Block Holder**

ブロックホルダー P.94

## 工具・備品

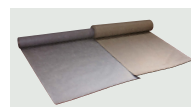
**Related Product** *New*

関連商品 P.95-P.97

**Tools & Goods**

専用機械工具 P.98

## 施工資料

**A GUIDE OF BLOCKWORK**

ブロック塀施工マニュアル P.99-P.109

## インフォメーション

**Information**

販売終了・開始商品 P.110

**Information**舗装材テクニカルデータ  
〈主に公共工事編〉 P.111

## Interlocking Block

路盤構造参考施工図  
〈主に民間工事編〉 P.112**Construction process**

インターロッキング施工手順 P.113

**Company profile**

会社概要 P.114-P.115

# 大切なのは、中身です!

## ブロック塀 **安心** **安全** のヒミツ!!

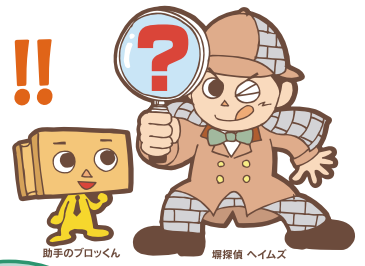

助手のブロックくん

探偵偵 ヘイムズ

### 鉄筋での補強

きちんとされていますか?  
よこ筋は、壁の横方向を強くするもの。  
たて筋は、壁にかかる力に抵抗する重要なものです。

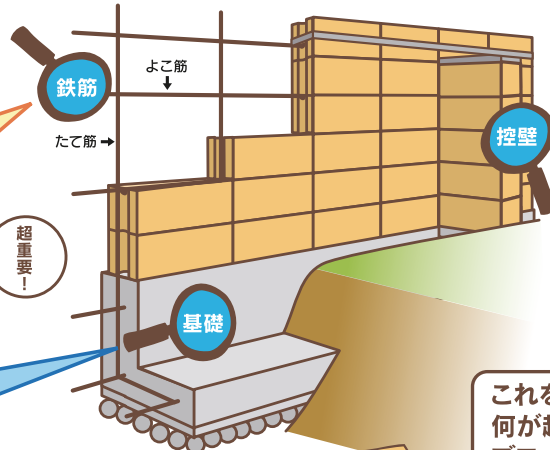

鉄筋

よこ筋

たて筋

控壁

### 控壁

付いていますか?

塀の転倒に対する抵抗力を強くするため、  
控壁という補強用の壁を  
長さ3.4m以内毎につくります



高い塀に  
必要タヨ。

安全工事は資格を取るべし!

### 基礎の深さ

十分ですか?

塀の基礎は鉄筋コンクリートや型枠ブロックで  
しっかり造り、地と一体となって転倒しない  
ように、35cm以上地中に埋めます。



上等・下等  
など種類が  
あるので

これなら  
安心・安全の  
ブロック塀が  
できるね。

これを守って、  
何が起きても瞬時に倒れない  
ブロック塀を造ろう!

耐震 耐久 防火



安心・安全なブロックを施工するための資格

# ブロック建築・技能士



国家  
資格

## みなさん知っていますか?

専門のブロック工事職人が不足しています!  
「優れた技を持った職人」が求められています。

技能  
試験

## 技能資格があれば、こんなに有利!

国家検定制度ですので、「技能士」と名乗ることができます。  
信頼ある技能で、仕事を増やせます!



### 1級・2級

ブロック建築工事のスペシャリスト。  
熟練した技を持つ証明となり、  
抜群の信頼度を誇ります。



### 3級

ビギナーや、経験者でも有資格を  
望む方に最適。基本的な知識・  
作業を習得した証となります。

●お問い合わせ先 中央職業能力開発協会 <https://www.javada.or.jp> 技能検定 ブロック建築 検索  
受検申請はそれぞれの都道府県で行ってください。  
全国建築コンクリートブロック工業会 <https://www.jcba-jp.com>

# DAIEI

Comfort on the ground

## 大榮建材製品カタログ 改定価格表

本価格表は2022年11月1日より適用となります。

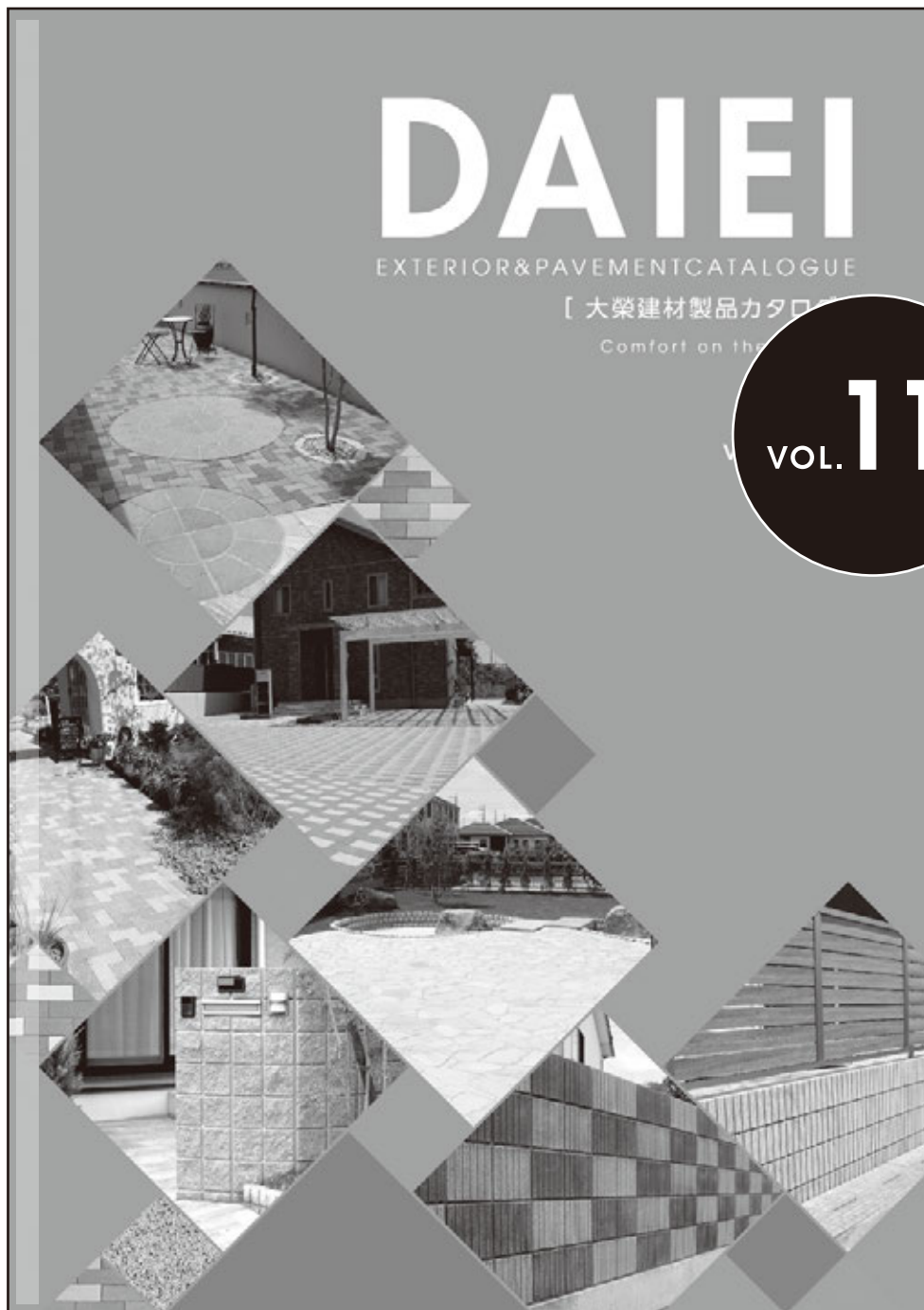

大榮建材株式会社

<http://www.daieikenzai.co.jp>

本 社

栃木県那須塩原市越堀 626-1  
TEL.0287-63-2241(代) FAX.0287-63-2240  
E-mail info@daieikenzai.co.jp

小山営業所

栃木県小山市出井 33-3  
TEL.0285-38-8820 FAX.0285-38-8821  
E-mail oyama@daieikenzai.co.jp

ページ	品名	形状	色	旧価格	新価格	備考
P.6	ディアナ120	基本型横筋	グレー/ベージュ/ブラウン	¥600(税込¥660)	¥610(税込¥671)	
	ディアナ120	コーナー	グレー/ベージュ/ブラウン	¥660(税込¥726)	¥670(税込¥737)	
	ディアナ120	基本型横筋	ダークグレー/ダークブラウン	¥630(税込¥693)	¥640(税込¥704)	
	ディアナ120	コーナー	ダークグレー/ダークブラウン	¥690(税込¥759)	¥700(税込¥770)	
P.9	ラインロック120	基本型横筋	ナチュラル	¥510(税込¥561)	¥540(税込¥594)	
	ラインロック120	コーナー	ナチュラル	¥530(税込¥583)	¥570(税込¥627)	
	ラインロック120	基本型横筋	グレー/ベージュ/ブラウン	¥580(税込¥638)	¥610(税込¥671)	
	ラインロック120	コーナー	グレー/ベージュ/ブラウン	¥640(税込¥704)	¥670(税込¥737)	
	ラインロック120	基本型横筋	ダークグレー/ダークブラウン	¥620(税込¥682)	¥640(税込¥704)	
	ラインロック120	コーナー	ダークグレー/ダークブラウン	¥680(税込¥748)	¥700(税込¥770)	
	ラインロック150	基本型横筋	グレー/ベージュ/ブラウン	¥730(税込¥803)	¥820(税込¥902)	
	ラインロック150	コーナー	グレー/ベージュ/ブラウン	¥800(税込¥880)	¥880(税込¥968)	
	ラインロック150	基本型横筋	ダークグレー/ダークブラウン	¥760(税込¥836)	¥820(税込¥902)	
ラインロック150	コーナー	ダークグレー/ダークブラウン	¥810(税込¥891)	¥880(税込¥968)		
P.12	マルチトップ	基本	全色	¥880(税込¥968)	¥900(税込¥990)	
	マルチトップ	コーナー	全色	¥930(税込¥1,023)	¥950(税込¥1,045)	
P.13	エルモキャップ	基本	全色	¥730(税込¥803)	¥830(税込¥913)	
	エルモキャップ	コーナー	全色	¥790(税込¥869)	¥900(税込¥990)	
P.15	ツイン12	基本型横筋	全色	¥950(税込¥1,045)	¥980(税込¥1,078)	
	ツイン12	コーナー	全色	¥1,010(税込¥1,111)	¥1,040(税込¥1,144)	
	ツイン12	笠木	全色	¥890(税込¥979)	¥920(税込¥1,012)	
	ツイン12	コーナー笠木	全色	¥950(税込¥1,045)	¥980(税込¥1,078)	
P.18	リブ12	基本型横筋	全色	¥890(税込¥979)	¥920(税込¥1,012)	
	リブ12	コーナー	全色	¥950(税込¥1,045)	¥980(税込¥1,078)	
	リブ12	笠木	全色	¥890(税込¥979)	¥920(税込¥1,012)	
	リブ12	コーナー笠木	全色	¥950(税込¥1,045)	¥980(税込¥1,078)	
P.19	リブ14	基本型横筋	グレー	¥970(税込¥1,067)	¥1,150(税込¥1,265)	
	リブ14	コーナー	グレー	¥1,060(税込¥1,166)	¥1,300(税込¥1,430)	
	リブ14	笠木	グレー	¥970(税込¥1,067)	¥1,150(税込¥1,265)	
	リブ14	コーナー笠木	グレー	¥1,060(税込¥1,166)	¥1,300(税込¥1,430)	
	リブ14	基本型横筋	ロゼ/アイボリー	¥1,080(税込¥1,188)	¥1,150(税込¥1,265)	
	リブ14	コーナー	ロゼ/アイボリー	¥1,170(税込¥1,287)	¥1,300(税込¥1,430)	
	リブ14	笠木	ロゼ/アイボリー	¥1,080(税込¥1,188)	¥1,150(税込¥1,265)	
	リブ14	コーナー笠木	ロゼ/アイボリー	¥1,170(税込¥1,287)	¥1,300(税込¥1,430)	
P.20	D・ブラスト12	基本型横筋	全色	¥900(税込¥990)	¥960(税込¥1,056)	※代替品有り ※コーラル色は廃盤
	D・ブラスト12	コーナー	全色	¥980(税込¥1,078)	¥1,060(税込¥1,166)	※代替品有り ※コーラル色は廃盤
	D・ブラスト12	笠木	全色	¥900(税込¥990)	¥960(税込¥1,056)	※廃盤 代替品有り
	D・ブラスト12	コーナー笠木	全色	¥980(税込¥1,078)	¥1,060(税込¥1,166)	※廃盤 代替品有り
	D・ブラスト15	基本型横筋	全色	¥1,130(税込¥1,243)	¥1,300(税込¥1,430)	※代替品有り ※コーラル色は廃盤
	D・ブラスト15	コーナー	全色	¥1,270(税込¥1,397)	¥1,400(税込¥1,540)	※代替品有り ※コーラル色は廃盤
	D・ブラスト15	笠木	全色	¥1,130(税込¥1,243)	¥1,300(税込¥1,430)	※廃盤 代替品有り
	D・ブラスト15	コーナー笠木	全色	¥1,270(税込¥1,397)	¥1,400(税込¥1,540)	※廃盤 代替品有り
	マルチキャップ	笠木/コーナー笠木	全色		¥810(税込¥891)	※D・ブラスト用笠木 (代替品)
P.23	マージブリック タイプ01	基本	オレンジ/イエロー	¥450(税込¥495)	¥500(税込¥550)	
	マージブリック タイプ01	笠木	オレンジ/イエロー	¥560(税込¥616)	¥600(税込¥660)	
	マージブリック タイプ02	基本	ホワイト/ブラック/ブラウン	¥500(税込¥550)	¥560(税込¥616)	
	マージブリック タイプ02	笠木	ホワイト/ブラック/ブラウン	¥590(税込¥649)	¥610(税込¥671)	
	マージブリック タイプ03	基本	ロウズ/アルザン	¥410(税込¥451)	¥470(税込¥517)	
	マージブリック タイプ03	笠木	ロウズ/アルザン	¥500(税込¥550)	¥570(税込¥627)	



ページ	品名	形状	色	旧価格	新価格	備考	
P.24	ハニーブリック		シルバー/ベージュ	¥900(税込¥990)	¥1,300(税込¥1,430)		
	ハニーブリック		グレー/ブラウン	¥1,000(税込¥1,100)	¥1,500(税込¥1,650)		
P.25	ガラスブロック		ベーシック	¥1,730(税込¥1,903)	¥2,000(税込¥2,200)		
	ガラスブロック		カラー	¥2,530(税込¥2,783)	¥2,700(税込¥2,970)		
	エキスパンション材			¥280(税込¥308)	¥500(税込¥550)		
P.26	SK型枠ブロック	基本型横筋		¥560(税込¥616)	¥630(税込¥693)		
	SK型枠ブロック	コーナー		¥560(税込¥616)	¥630(税込¥693)		
P.28	CB-One100	基本型横筋		¥410(税込¥451)	¥430(税込¥473)		
	CB-One100	コーナー		¥410(税込¥451)	¥430(税込¥473)		
	CB-One120	基本型横筋		¥490(税込¥539)	¥510(税込¥561)		
	CB-One120	コーナー		¥490(税込¥539)	¥510(税込¥561)		
	CB-One150	基本型横筋		¥600(税込¥660)	¥640(税込¥704)		
	CB-One150	コーナー		¥600(税込¥660)	¥640(税込¥704)		
P.29	素地ブロック	基本/横筋/コーナー	A種10cm	¥370(税込¥407)	¥420(税込¥462)		
	素地ブロック	基本/横筋/コーナー	C種10cm	¥410(税込¥451)	¥430(税込¥473)		
	素地ブロック	基本/横筋/コーナー	C種12cm	¥490(税込¥539)	¥510(税込¥561)		
	素地ブロック	基本/横筋/コーナー	C種15cm	¥600(税込¥660)	¥640(税込¥704)		
	異形ブロック		10cmスカシ	¥730(税込¥803)	¥800(税込¥880)		
	異形ブロック		12cmスカシ	¥870(税込¥957)	¥900(税込¥990)		
	異形ブロック		7cmブロック	¥340(税込¥374)	¥400(税込¥440)		
	異形ブロック		12cm巾山笠木	¥648(税込¥713)	¥710(税込¥781)		
	異形ブロック		15cm巾山笠木	¥767(税込¥844)	¥800(税込¥880)		
	異形ブロック		軽石レンガ	¥120(税込¥132)	¥180(税込¥198)		
	束石		200角	¥1,430(税込¥1,573)	¥1,600(税込¥1,760)	※掛率改定	
	束石		150角	¥1,150(税込¥1,265)	¥1,400(税込¥1,540)	※掛率改定	
	スペンサー		各種			※掛率改定	
P.39	インターロッキングブロック	スタンダード	216型	全色 50/㎡	¥6,400(税込¥7,040)	¥6,500(税込¥7,150)	
		スタンダード	116型	全色 100/㎡	¥6,400(税込¥7,040)	¥6,500(税込¥7,150)	
		スタンダード	218型	全色 50/㎡	¥6,800(税込¥7,480)	¥7,000(税込¥7,700)	
		スタンダード	118型	全色 100/㎡	¥6,800(税込¥7,480)	¥7,000(税込¥7,700)	
		ショット	216型	全色 50/㎡	¥7,900(税込¥8,690)	¥8,000(税込¥8,800)	
		ショット	116型	全色 100/㎡	¥7,900(税込¥8,690)	¥8,000(税込¥8,800)	
		ショット	218型	全色 50/㎡	¥8,300(税込¥9,130)	¥8,500(税込¥9,350)	
		ショット	118型	全色 100/㎡	¥8,300(税込¥9,130)	¥8,500(税込¥9,350)	
	P.46	バリューストーン	216型	全色 50/㎡	¥5,900(税込¥6,490)	¥6,100(税込¥6,710)	
		バリューストーン	116型	全色 100/㎡	¥5,900(税込¥6,490)	¥6,100(税込¥6,710)	
		バリューストーン	218型	全色 50/㎡	¥6,300(税込¥6,930)	¥6,600(税込¥7,260)	
		バリューストーン	118型	全色 100/㎡	¥6,300(税込¥6,930)	¥6,600(税込¥7,260)	
	P.48	グランデ	216型	全色 50/㎡	¥7,100(税込¥7,810)	¥7,500(税込¥8,250)	
		グランデ	116型	全色 100/㎡	¥7,100(税込¥7,810)	¥7,500(税込¥8,250)	
		グランデ	218型	全色 50/㎡	¥7,600(税込¥8,360)	¥8,100(税込¥8,910)	
		グランデ	118型	全色 100/㎡	¥7,600(税込¥8,360)	¥8,100(税込¥8,910)	
グランデ		336型	全色 11.1/㎡	¥7,700(税込¥8,470)	¥8,100(税込¥8,910)		
グランデ		338型	全色 11.1/㎡	¥8,100(税込¥8,910)	¥8,700(税込¥9,570)		
P.51	透水性インターロッキング	216型	全色 50/㎡	¥6,600(税込¥7,260)	¥6,800(税込¥7,480)		
	透水性インターロッキング	116型	全色 100/㎡	¥6,600(税込¥7,260)	¥6,800(税込¥7,480)		
	透水性インターロッキング	218型	全色 50/㎡	¥7,000(税込¥7,700)	¥7,300(税込¥8,030)		
	透水性インターロッキング	118型	全色 100/㎡	¥7,000(税込¥7,700)	¥7,300(税込¥8,030)		

※その他、製品に関しましては、担当営業員または、弊社までお問合せ下さい。

ページ	品名	形状	色	旧価格	新価格	備考
P.52	カラー平板D・プレート(スタンダード)	D-336	全色 11.1/㎡	¥7,300(税込¥8,030)	¥7,400(税込¥8,140)	
	カラー平板D・プレート(スタンダード)	D-3156	全色 22.2/㎡	¥7,300(税込¥8,030)	¥7,400(税込¥8,140)	
	カラー平板D・プレート(スタンダード)	D-338	全色 11.1/㎡	¥7,800(税込¥8,580)	¥8,000(税込¥8,800)	
	カラー平板D・プレート(スタンダード)	D-3158	全色 22.2/㎡	¥7,800(税込¥8,580)	¥8,000(税込¥8,800)	
※その他、記載がないインターロッキング製品に関しましては、掛率が変わりとなりますので弊社までお問い合わせ下さい。						
P.66	ミラノストーン乱形	1㎡	全色	¥11,000(税込¥12,100)	¥12,500(税込¥13,750)	※クロスゴールドは 無くなり次第 終了、廃盤
	ミラノストーン乱形	1箱/10㎡	全色	¥105,000(税込¥115,500)	¥120,000(税込¥132,000)	
P.67	ディーフォーツ乱形	1㎡	全色	¥9,800(税込¥10,780)	¥11,600(税込¥12,760)	
	ディーフォーツ乱形	1箱/10㎡	全色	¥93,000(税込¥102,300)	¥111,000(税込¥122,100)	
P.68	フレスコペイパー			¥380(税込¥418)	¥440(税込¥484)	
	リシェスペイパー			¥500(税込¥550)	¥520(税込¥572)	
P.69	赤レンガ				¥330(税込¥363)	※掛率改定
	焼過レンガ				¥420(税込¥462)	※掛率改定
	耐火レンガ				¥760(税込¥836)	※掛率改定
P.70	洋風化粧砂利	クラッシュレンガ	全色	¥1,500(税込¥1,650)	¥2,000(税込¥2,200)	
	洋風化粧砂利	MIXプレシャス	各種	¥1,400(税込¥1,540)	¥1,450(税込¥1,595)	
	洋風化粧砂利	ナチュラルストーン	※ローズレッドは、在庫無くなり次第終了、廃盤 ※ストロベリーピンクは、15kg袋→10kg袋に変更			
P.71	和風化粧砂利	クラッシュタイプ	各種	¥1,100(税込¥1,210)	¥1,200(税込¥1,320)	
	和風化粧砂利	クラッシュタイプ	6号碎石	価格改定		※詳しくは お問合せ下さい
P.75	ピンコロ石	2丁	全色	¥330(税込¥363)	¥490(税込¥539)	※原産国変更 中国産→ベトナム産
	ピンコロ石	90角	全色	¥170(税込¥187)	¥270(税込¥297)	
	ピンコロ石	2丁	グレー/黒	¥410(税込¥451)	¥490(税込¥539)	
	ピンコロ石	90角	グレー/黒	¥200(税込¥220)	¥270(税込¥297)	
	縁石		白みかげ・さび	¥2,830(税込¥3,113)	¥3,000(税込¥3,300)	
P.76	敷石	33型	白みかげ・さび	¥1,800(税込¥1,980)	¥2,100(税込¥2,310)	
	敷石	36型	白みかげ・さび	¥3,500(税込¥3,850)	¥4,100(税込¥4,510)	
P.77	大栄A			¥800(税込¥880)	¥840(税込¥924)	
	大栄石		全色	¥2,300(税込¥2,530)	¥2,450(税込¥2,695)	
P.79	グレインウッド	※在庫無くなり次第終了、廃盤 ※リニューアル品でございますので弊社までお問い合わせください				
P.81	グレインウッド・ランバー		GR-45	¥1,800(税込¥1,980)	¥2,000(税込¥2,200)	
	グレインウッド・ランバー		GR-65	¥3,000(税込¥3,300)	¥3,200(税込¥3,520)	
	グレインウッド・ランバー		GR-90	¥4,000(税込¥4,400)	¥4,200(税込¥4,620)	
	グレインウッド・ランバー		PL-30	¥2,500(税込¥2,750)	¥2,700(税込¥2,970)	
P.86	車止めブロック		NSP-100B	¥1,980(税込¥2,178)	¥2,300(税込¥2,530)	
	車止めブロック		PSK-120A	¥2,700(税込¥2,970)	¥3,000(税込¥3,300)	
P.87	ナルパーク			価格改定		※詳しくは お問合せ下さい
P.94	ブロックホルダー			価格改定		※詳しくは お問合せ下さい
P.95	防草シート	DA-100	1×50m	¥12,000(税込¥13,200)	¥12,500(税込¥13,750)	
	防草シート	DA-100	2×50m	¥22,000(税込¥24,200)	¥24,500(税込¥26,950)	
	防草シート	DA-150	1.1×50m	¥19,000(税込¥20,900)	¥22,000(税込¥24,200)	
	防草シート	DA-150	2.1×50m	¥36,000(税込¥39,600)	¥43,000(税込¥47,300)	
	防草シート	DA-200	1.1×50m	¥23,500(税込¥25,850)	¥25,000(税込¥27,500)	
	防草シート	DA-200	2.1×50m		¥48,000(税込¥52,800)	※新規格
	U字ピン150	700本入り		¥33,000(税込¥36,300)	¥43,000(税込¥47,300)	
	U字ピン150	50本入り		¥5,300(税込¥5,830)	¥5,500(税込¥6,050)	
	地先コンクリート12			価格改定		※詳しくは お問合せ下さい
	樋受石			価格改定		※詳しくは お問合せ下さい
P.96	珪砂(5号)			価格改定		※詳しくは お問合せ下さい

※その他、製品に関しましては、担当営業員または、弊社までお問い合わせ下さい。

VOL.

11



DAIEI

EXTERIOR&PAVEMENT CATALOGUE [大栄建材製品カタログ]



[color] ブラウン

# Diana 120

## ディアナ 120

シャープなラインをほどこし、深みのあるスリットが空間全体をより一層引き締めてくれます。

- 境界塀から門廻りまで幅広い用途に使用可能です。
- C種配合により、優れた堅牢設計。
- 積みやすく、施工効率抜群です。



### [規格寸法図]

Diana 120		
型式	基本型横筋	コーナー型
形状寸法図 (mm)		
使用量 (個/㎡)	12.5	12.5



ベージュ



グレー

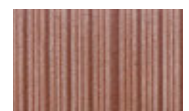

ブラウン



ダークグレー



ダークブラウン

### [価格表]

Diana 120				
品種	形状	規格(L×W×H・mm)	重量(kg)	価格
ベージュ グレー ブラウン	基本型横筋	398×120×190	11.5	600円(税込660円)
	コーナー	398×120×190	11.8	660円(税込726円)

Diana 120				
品種	形状	規格(L×W×H・mm)	重量(kg)	価格
ダークグレー ダークブラウン	基本型横筋	398×120×190	11.5	630円(税込693円)
	コーナー	398×120×190	11.8	690円(税込759円)

※ブロック製品は、白華、汚れ、欠け、寸法許容差、色ムラが発生することがあります。特に色ムラは、生産ロットにおいて発生する場合がございます。納入時には検査のご協力をお願い致します。もし不良品があった場合には、速やかに当社までご連絡ください。施工後に対応を求められても応じかねます。



[color] ベージュ



[color] グレー、ダークグレー



[color] ダークブラウン



[color] グレー

# Line Rock 120/150

## ラインロック120/150

シンプルなラインをほどこしたニュースタンダードブロック。  
 コストパフォーマンスに優れたお手頃な価格設定。  
 さまざまなシーンに溶け込む飽きのこないラインタイプのブロックです。

- 多彩なカラーバリエーション6色を揃え、  
 どのような景観にも合わせられます。
- 低価格が最大の特徴。
- C種配合により、優れた堅牢設計。
- 積みやすく施工効率抜群です。



ナチュラル(120のみ)



ベージュ(120/150)



グレー(120/150)



ブラウン(120/150)



ダークグレー(120/150)



ダークブラウン(120/150)

### [規格寸法図]

Line Rock 120		
型式	基本型横筋	コーナー型
形状寸法図(mm)		
使用量(個/㎡)	12.5	12.5

Line Rock 150		
型式	基本型横筋	コーナー型
形状寸法図(mm)		
使用量(個/㎡)	12.5	12.5



[color] ブラウン



[color] ナチュラル



[color] ダークブラウン



[color] ダークグレー

【価格表】

Line Rock 120				
品種	形状	規格(L×W×H・mm)	重量(kg)	価格
ナチュラル	基本型横筋	398×120×190	12.7	510円(税込561円)
	コーナー	398×120×190	13.0	530円(税込583円)
ベージュ グレー ブラウン	基本型横筋	398×120×190	12.7	580円(税込638円)
	コーナー	398×120×190	13.0	640円(税込704円)
ダークグレー ダークブラウン	基本型横筋	398×120×190	12.7	620円(税込682円)
	コーナー	398×120×190	13.0	680円(税込748円)

Line Rock 150				
品種	形状	規格(L×W×H・mm)	重量(kg)	価格
ベージュ グレー ブラウン	基本型横筋	398×150×190	14.0	730円(税込803円)
	コーナー	398×150×190	14.5	800円(税込880円)
ダークグレー ダークブラウン	基本型横筋	398×150×190	14.0	760円(税込836円)
	コーナー	398×150×190	14.5	810円(税込891円)

※ブロック製品は、白華、汚れ、欠け、寸法許容差、色ムラが発生することがあります。特に色ムラは、生産ロットにおいて発生する場合がございます。納入時には検査のご協力をお願い致します。もし不良品があった場合には、速やかに当社までご連絡ください。施工後に対応を求められても応じかねます。



# SCENES OF Diana & Line Rock

施工例 | ディアナ/ラインロック





A	B	
C	D	E

ディアナ [color]  
A : ベージュ、ダークグレー  
B : ブラウン

ラインロック [color]  
C : ダークブラウン  
D : ダークグレー  
E : ベージュ



[color] ダークブラウン

# Multi Top

## マルチトップ

疑似目地付き汎用笠木。

継目地仕上げ不要により施工時間を大幅短縮。

ショットブラスト加工によりハイクオリティな高級感を演出します。

□見切り材、階段の縁石としてもご使用いただけます。



グレー



ブラウン



ベージュ



ダークブラウン



ダークグレー

### 【規格寸法図】

Multi Top		
型式	基本	コーナー型
形状寸法図 (mm)		

### 【価格表】

Multi Top				
品種	形状	規格(L×W×H・mm)	重量(kg)	価格
グレー ブラウン ベージュ ダークブラウン ダークグレー	基本	398×150×90	10.8	880円(税込968円)
	コーナー	410×150×90	11.0	930円(税込1,023円)

※ブロック製品は、白華、汚れ、欠け、寸法許容差、色ムラが発生することがあります。特に色ムラは、生産ロットにおいて発生する場合がございます。

納入時には検査のご協力をお願い致します。もし不良品があった場合には、速やかに当社までご連絡ください。施工後に対応を求められても応じかねます。

※ラインロック、ディアナと色味は異なります。

### 【マルチトップの端部処理の施工方法】

- 1 端部の長さを計測します。(この場合は20cm)
- 2 計測寸法20cmから約1mm～2mmマイナスし、墨付けを行います。(この場合19.8mm)
- 3 ダイヤモンドカッター等で切断します。
- 4 作業箇所以外を汚さないように、養生します。(マスキングテープ等)
- 5 柔らかめのモルタルを溝に流し込みます。
- 6 目地ゴテで押し込むように詰めます。
- 7 乾いたら完成。目立ちにくく、強度もUP!!



[color] ダークグレー

# Elmo Cap

## エルモキャップ

シンプルで使いやすく、様々な化粧ブロックと組み合わせることが可能。

- ラインロック、ディアナの笠木にご使用ください。
- ベージュ、ダークブラウンはご用意しておりませんのでご注意ください。



グレー

ブラウン

ダークグレー

### [規格寸法図]

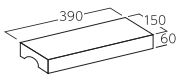
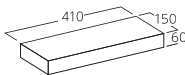
Elmo Cap		
型式	基本	コーナー型
形状寸法図 (mm)		

※側面上下に面取りテーパがあります。コーナー面下部にはテーパはありません。

### [価格表]

Elmo Cap				
品種	形状	規格(L×W×H・mm)	重量(kg)	価格
グレー ブラウン ダークグレー	基本	390×150×60	6.8	730円(税込803円)
	コーナー	410×150×60	7.2	790円(税込869円)

※ラインロック、ディアナと色味は異なります。

※ブロック製品は、白華、汚れ、欠け、寸法許容差、色ムラが発生することがあります。特に色ムラは、生産ロットにおいて発生する場合がございます。

納入時には検査のご協力をお願い致します。もし不良品があった場合には、速やかに当社までご連絡ください。施工後に対応を求められても応じかねます。

※本製品は、淡い色ムラが特徴のソフトアンチック製品ですので、多少の色差が発生する場合がございます。



[color] グレー

# TWIN12

## ツイン12

ナチュラルな質感を存分に生かしたスクエアタイプ。  
キュービック型のシャープな仕上がり、ハイグレードな風合いが  
シンプルモダン系の建築物の印象をさらに个性的に彩ります。

- スクエア2面の表情がウォールアクセントとなり  
モダンな空間を演出します。
- 表面にスプリット加工を施し、天然石の風合いが魅力です。

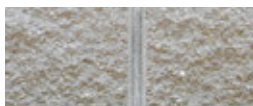

グレー



アイボリー



ブラウン



[color] ブラウン



[color] アイボリー・ブラウン

[規格寸法図]

TWIN12				
型式	基本型横筋	コーナー型	笠木	コーナー笠木
形状寸法図(mm)				
使用量(個/m)	12.5	12.5	-	-

[価格表]

TWIN12				
品種	形状	規格(L×W×H・mm)	重量(kg)	価格
グレー ブラウン アイボリー	基本型横筋	398×120×190	13.0	950円(税込1,045円)
	コーナー	399×120×190	13.0	1,010円(税込1,111円)
	笠木	390×120×90	8.0	890円(税込979円)
	コーナー笠木	395×120×90	8.0	950円(税込1,045円)

※両面仕上げの製品のため、コーナーには左右はございません。

※施工については、基本関係はつき合わせ施工、笠木については脱着防止、雨水流入防止のため1cm前後の縦目施工となります。

※ブロック製品は、白華、汚れ、欠け、寸法許容差、色ムラが発生することがあります。特に色ムラは、生産ロットにおいて発生する場合がございます。

納入時には検査のご協力をお願い致します。もし不良品があった場合には、速やかに当社までご連絡ください。施工後に対応を求められても応じかねます。



# SCENES OF TWIN12

施工例 | ツイン12

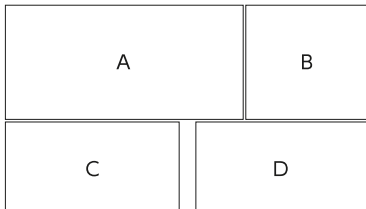

[color]  
 A : グレー  
 B : ブラウン  
 C : アイボリー  
 D : アイボリー



[color] ブラウンとハニーブリックの組合せ



[color] アイボリー

# LIB 12

## リブ12

栃木県那須岳に、数千、数億年の歳月を経て蓄積された天然石を主骨材とし、独自の最新技術で磨き上げました。自然の風合いを活かした、ハイクレイドな質感とデザインの自信作です。

- 積みやすく、施工効率抜群です。
- 8本リブの力強い表情が上品でモダンなエクステリア空間を創ります。
- 表面にスプリット加工を施し、天然石の風合いが魅力です。

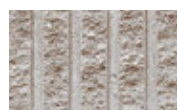

グレー



ブラウン



アイボリー

### [規格寸法図]

LIB 12				
型式	基本型横筋	コーナー型	笠木	コーナー笠木
形状寸法図 (mm)				
使用量 (個/m)	12.5	12.5	-	-

### [価格表]

LIB 12				
品種	形状	規格(L×W×H-mm)	重量(kg)	価格
グレー ブラウン アイボリー	基本型横筋	398×120×190	13.0	890円(税込979円)
	コーナー	399×120×190	13.5	950円(税込1,045円)
	笠木	390×120×90	8.0	890円(税込979円)
	コーナー笠木	395×120×90	8.0	950円(税込1,045円)

※両面仕上げの製品のため、コーナーには左右はございません。  
 ※施工については、基本関係はつぎ合わせ施工、笠置については脱落防止、雨水流入防止のため1cm前後の縦目施工となります。  
 ※ブロック製品は、白華、汚れ、欠け、寸法許容差、色ムラが発生することがあります。特に色ムラは、生産ロットにおいて発生する場合がございます。納入時には検査のご協力をお願い致します。もし不良品があった場合には、速やかに当社までご連絡ください。施工後に対応を求められても応じかねます。





[color] グレー

# LIB 14

## リブ14

自然の風合いが活きる8本リブ入り幅厚タイプ。  
重厚な風合いから得られる安定感、独特な肌合いが  
醸し出す温もり感。より高い施工も可能となりました。

- 重厚感と存在感を兼ね備え、耐震性、耐久性に優れています。
- 表面にスプリット加工を施し、天然石の風合いが魅力です。

**受注生産のため在庫・納期をご確認の上、お早めにご注文ください。**

※両面仕上げの製品のため、コーナーには左右はございません。  
※施工については、基本関係はつき合わせ施工、笠置については脱落防止、  
雨水流入防止のため1cm前後の縦目施工となります。  
※ブロック製品は、白華、汚れ、欠け、寸法許容差、色ムラが発生することがあります。  
特に色ムラは、生産ロットにおいて発生する場合がございます。  
納入時には検査のご協力をお願い致します。もし不良品があった場合には、  
速やかに当社までご連絡ください。施工後に対応を求められても応じかねます。  
※リブ12とは製造上、色が違いますのでご注意ください。

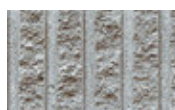

グレー

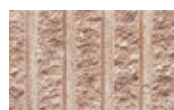

ロゼ



アイボリー

### [規格寸法図]

LIB 14				
型式	基本型横筋	コーナー型	笠木	コーナー笠木
形状寸法図(mm)				
使用量(個/m)	12.5	12.5	-	-

### [価格表]

LIB 14				
品種	形状	規格(L×W×H・mm)	重量(kg)	価格
グレー	基本型横筋	398×140×190	14.0	970円(税込1,067円)
	コーナー	398×140×190	14.5	1,060円(税込1,166円)
	笠木	390×140×90	9.2	970円(税込1,067円)
	コーナー笠木	395×140×90	9.5	1,060円(税込1,166円)

LIB 14				
品種	形状	規格(L×W×H・mm)	重量(kg)	価格
ロゼ アイボリー	基本型横筋	398×140×190	14.0	1,080円(税込1,188円)
	コーナー	398×140×190	14.5	1,170円(税込1,287円)
	笠木	390×140×90	9.2	1,080円(税込1,188円)
	コーナー笠木	395×140×90	9.5	1,170円(税込1,287円)

# D・Blast12/15

## D・ブラスト12/15

ショットブラスト加工により気品に満ちたデザインを実現。  
 黒と白の種石により落ち着いた空間を創造し  
 プライベートガーデンを演出します。

- 門廻り等のご使用におすすめです。
- 表面にショットブラスト加工を施し、  
 高級種石により上質な質感をもたらします。  
**受注生産品のため、納期をご確認のうえ  
 お早めにご注文ください。**



[規格寸法図]

D・Blast 12 (両面ショットブラスト加工)					
型式	基本型横筋上部形状	基本型横筋	コーナー型	笠木	コーナー笠木
形状寸法図(mm)					

D・Blast 15 (両面ショットブラスト加工)					
型式	基本型横筋上部形状	基本型横筋	コーナー型	笠木	コーナー笠木
形状寸法図(mm)					

※ブロック製品は、白華、汚れ、欠け、寸法許容差、色ムラが発生することがあります。特に色ムラは、生産ロットにおいて発生する場合がございます。  
 納入時には検査のご協力をお願い致します。もし不良品があった場合には、速やかに当社までご連絡ください。施工後に対応を求められても応じかねます。

[価格表]

D・Blast 12 (両面ショットブラスト加工)					D・Blast 15 (両面ショットブラスト加工)				
品種	形状	規格(L×W×H-mm)	重量(kg)	価格	品種	形状	規格(L×W×H-mm)	重量(kg)	価格
ダークグレー ブラウン コーラル	基本型横筋	398×120×190	13.5	900円(税込990円)	ダークグレー ブラウン コーラル	基本型横筋	398×150×190	14.0	1,130円(税込1,243円)
	コーナー	398×120×190	13.0	980円(税込1,078円)		コーナー	398×150×190	14.1	1,270円(税込1,397円)
	笠木	390×120×90	8.4	900円(税込990円)		笠木	390×150×90	10.9	1,200円(税込1,320円)
	コーナー笠木	394×120×90	8.5	980円(税込1,078円)		コーナー笠木	394×150×90	11.0	1,270円(税込1,397円)



[color] コーラル



[color] ブラウン



[color] ブラウン

色調は印刷のため実際とは異なる場合がございます。



[color] パールホワイト

# MERGE BRICKS リニューアル *Renewal*

## マージブリック

### TYPE-01

エッジの効いたストレート  
エッジタイプ。  
気品のある色合いが  
温かみのある空間を演出します。

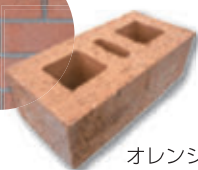

オレンジ

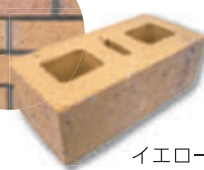

イエロー

### TYPE-02

上品でエレガントな色味が  
繊細かつ高級感を演出します。



パール  
ホワイト



イブシ  
ブラック



オリーブ  
ブラウン

### TYPE-03

多彩な表情がお庭や建物に馴染み、  
心地よいお庭づくりを実現します。  
ローズ、アルザンの2色を  
新しくラインアップしました。

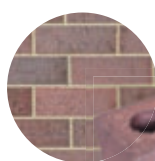

ローズ



アルザン



[color] イエロー



[color] イブシブラック



[color] オレンジ

[規格寸法図]

MERGE BRICKS TYPE-01			
型式	基本上部形状	基本	笠木
形状寸法図 (mm)			

MERGE BRICKS TYPE-02・03			
型式	基本上部形状	基本	笠木
形状寸法図 (mm)			

[価格表]

MERGE BRICKS TYPE-01					
品種	形状	規格(L×W×H・mm)	重量(kg)	価格	個/㎡
オレンジ イエロー	基本	230×110×76	2.9	450円(税込495円)	39.5
	笠木	230×110×76	4.0	560円(税込616円)	

MERGE BRICKS TYPE-02					
品種	形状	規格(L×W×H・mm)	重量(kg)	価格	個/㎡
パールホワイト イブシブラック オーブブラウン	基本	230×110×76	3.1	500円(税込550円)	39.5
	笠木	230×110×76	3.9	590円(税込649円)	

MERGE BRICKS TYPE-03					
品種	形状	規格(L×W×H・mm)	重量(kg)	価格	個/㎡
ローズ アルザン	基本	230×110×76	3.1	410円(税込451円)	39.5
	笠木	230×110×76	3.9	500円(税込550円)	

※輸入品につき在庫と納期をご確認ください。  
 ※レンガ製品は焼き物のため、色合や焼き具合・寸法などロットによるばらつきがあります。追加でご使用される場合は必ず現品をご確認の上ご使用ください。  
 ※焼きムラのあるものと無いものがありますので、ご理解の上ご使用下さい。  
 ※焼成の性質上、寸法にはばらつきがあります。施工において目的での調節が必要になります。  
 ※寒冷地では凍害の恐れがありますのでご注意下さい。  
 ※注意事項:イブシブラックは納入時は銀黒色ですが、雨・空気等、自然現象や経年現象や経年変化により徐々にまだら模様となり、時間が経過するといぶし瓦のような真黒となります。ご理解の上ご使用ください。



[color] ベージュ

[color] ベージュ

# Honey brick

## ハニーブリック

緑光と爽やかな風のアプローチ。

壁面を彩る「美しさ」と「あたたかみ」のアクセントとして奥深い表情と気品ある端正なシルエットを創りだします。

- スクリーン形状で、光と風の流れ込むとっておきの開放感。
- 色調の変化、コンクリートブロックならではの緩急自在なコーディネート。
- 全4面に配筋用溝を施し、厚化粧ブロックにも対応いたします。

### [規格寸法図]

Honey brick	
型式	シングル
形状寸法図(mm)	
使用量(個/m)	25

### [価格表]

Honey brick				
品種	形状	規格(LxWxH・mm)	重量(kg)	価格
シルバー ベージュ	シングル	190×120×190	5.5	900円(税込990円)
グレー ブラウン	シングル	190×120×190	5.5	1,000円(税込1,100円)



シルバー



グレー

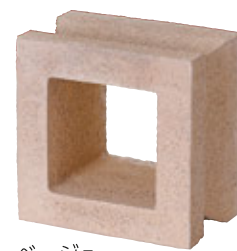

ベージュ



ブラウン

※1日当たりの生産数に限りがあるため、300本以上のご注文の際には納期をご確認下さい。

※ブロック製品は、白華、汚れ、欠け、寸法許容差、色ムラが発生することがあります。

特に色ムラは、生産ロットにおいて発生する場合がございます。

納入時には検査のご協力をお願い致します。もし不良品があった場合には、速やかに当社までご連絡ください。施工後に対応を求められても応じかねます。

※ブロック塀においてハニーブリックを連続使用する場合は、安全面に配慮した充分な検討と補強等が必要です。



[type] たまゆら

# Glass Block

## ガラスブロック

光を透過・屈折させることで快適な空間をもたらし  
さりげないアクセントとしてご利用いただけます。

- シンプルながら個性が光るベーシックタイプ。
- ソフトな色調が魅力のカラータイプ。

### ベーシックガラスブロック



プレーン



たまゆら

### カラーガラスブロック



ブロンズ



ブルー



グレー



スカイブルー

#### 【規格寸法図】

Glass Block		
型式	ガラスブロック	エキスパンション材
形状寸法図 (mm)		

※ガラスブロックは配筋に接する位置には使用できません。

※ガラスブロックをモルタル施工する際は必ずエキスパンション材(別売)を巻いて下さい。(破損が生じる場合があります。)

#### 【価格表】

Glass Block			
品種	規格(L×W×H・mm)	重量(kg)	価格
ベーシック	190×190×95	2.6	1,730円(税込1,903円)
カラー	190×190×95	2.6	2,530円(税込2,783円)
エキスパンション材	1000×5×75		280円(税込308円)

# Strong Keep

## SK型枠ブロック

より安全が求められる場所に最適。

今までのコンクリートブロックよりも耐久性がアップ。

天端をモルタル処理する場合は、

U部分を使用すると仕上がりがきれいです。

- 原料/C種配合。
- SK型特有の形状によりコンクリートの充填が確実です。
- 耐震性・耐久性に優れています。

**生コン使用量**  
**0.08M<sup>3</sup>/M<sup>2</sup>**  
当たり



【断面図】

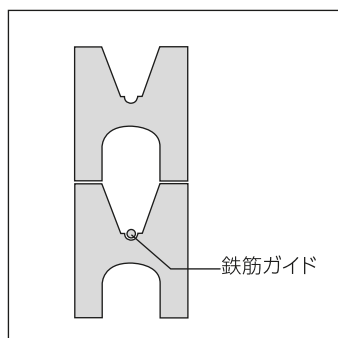

【規格寸法図】

Strong Keep		
型式	基本型横筋	コーナー型
形状寸法図 (mm)		
使用量 (個/m)	12.5	12.5

【価格表】

Strong Keep				
品番	形状	規格(L×W×H・mm)	重量(kg)	価格
SK-150	基本型横筋	390×150×190	12.5	560円(税込616円)
	コーナー	390×150×190	12.5	560円(税込616円)

※ブロック製品は、白華、汚れ、欠け、寸法許容差、色ムラが発生することがあります。特に色ムラは、生産ロットにおいて発生する場合がございます。納入時には検査のご協力をお願い致します。もし不良品があった場合には、速やかに当社までご連絡ください。施工後に対応を求められても応じかねます。







# CB-One 100/120/150

## シービーワン 100/120/150

目地付素地ブロック(スタンダードブロック)継目地に充填目地形を採用することで継目地不要で施工性大幅短縮。シンプルで素朴な質感がいつまでも変わらぬ美観と空間全体の調和を生み出します。

- 境界塀などの使用数の多い現場施工に最適です。
- 施工性大幅短縮
- 原料/C種配合



### [規格寸法図]

CB-One 100・120・150		
型式	基本型横筋	コーナー型
形状寸法図(mm)		
使用量(個/m)	12.5	12.5

### [価格表]

CB-One 100			
形状	規格(L×W×H・mm)	重量(kg)	価格
基本型横筋	398×100×190	9.3	410円(税込451円)
コーナー	398×100×190	10.3	410円(税込451円)

CB-One 120			
形状	規格(L×W×H・mm)	重量(kg)	価格
基本型横筋	398×120×190	11.3	490円(税込539円)
コーナー	398×120×190	11.5	490円(税込539円)

CB-One 150			
形状	規格(L×W×H・mm)	重量(kg)	価格
基本型横筋	398×150×190	12.9	600円(税込660円)
コーナー	398×150×190	13.4	600円(税込660円)

※ブロック製品は、白華、汚れ、欠け、寸法許容差、色ムラが発生することがあります。特に色ムラは、生産ロットにおいて発生する場合がございます。納入時には検査のご協力をお願い致します。もし不良品があった場合には、速やかに当社までご連絡ください。施工後に対応を求められても応じかねます。

# Standard Block *New*

## 素地ブロック (スタンダードブロック)

耐火性、遮音性など、コンクリートブロックに要求される理想的な特性を保持。永く愛される定番品です。

□A種ブロック 10cm コーナー1/2を新しくラインナップ致しました。

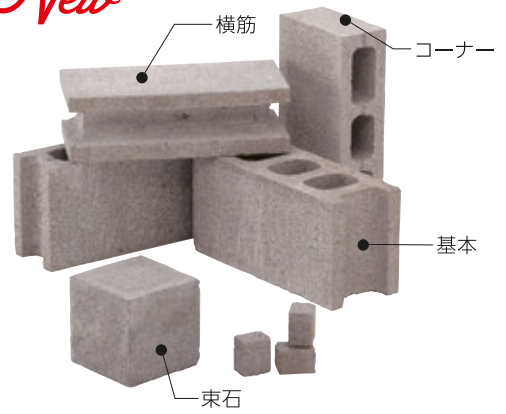

[規格寸法図] (寸法/mm)

■空洞ブロック / 普通精度ブロック

A種は10cmのみ、C種は10cm、12cm、15cm、19cm  
※19cmはC種のみ(受注生産) ※( )内は標準目地幅とする

名称	基本	横筋	コーナー
10cm			
12cm			
15cm			
19cm [C種のみ] [受注生産]			

名称	日の出スカシ	三山スカシ
異形		
	7cmブロック	コーナー1/2
	山笠木	軽石レンガ
束石 (C種のみ)	190×200	150×150
	スペンサー7×8×10	スペンサー4×5×6

※ブロック製品は、白華、汚れ、欠け、寸法許容差、色ムラが発生することがあります。  
特に色ムラは、生産ロットにおいて発生する場合がございます。  
納入時には検査のご協力をお願い致します。もし不良品があった場合には、速やかに当社までご連絡ください。  
施工後に対応を求められても応じかねます。

※日の出スカシは無くなり次第販売終了となります。

[価格表]

A種(軽量)				
品番	形状	規格(L×W×H・mm)	重量(kg)	価格
10cm	基本	390(10)×100×190(10)	7.0	370円(税込407円)
	横筋	390(10)×100×190(10)	7.5	370円(税込407円)
	コーナー	390(10)×100×190(10)	7.0	370円(税込407円)

C種(重量)				
品番	形状	規格(L×W×H・mm)	重量(kg)	価格
10cm	基本	390(10)×100×190(10)	9.5	410円(税込451円)
	横筋	390(10)×100×190(10)	10.5	410円(税込451円)
	コーナー	390(10)×100×190(10)	10	410円(税込451円)
12cm	基本	390(10)×120×190(10)	11.5	490円(税込539円)
	横筋	390(10)×120×190(10)	12	490円(税込539円)
	コーナー	390(10)×120×190(10)	10.5	490円(税込539円)
15cm	基本	390(10)×150×190(10)	13.5	600円(税込660円)
	横筋	390(10)×150×190(10)	13.5	600円(税込660円)
	コーナー	390(10)×150×190(10)	14	600円(税込660円)
19cm [受注生産]	基本	390(10)×190×190(10)	17.5	820円(税込902円)
	横筋	390(10)×190×190(10)	19	820円(税込902円)
	コーナー	390(10)×190×190(10)	17	820円(税込902円)

素地ブロック(スタンダードブロック)異形				
品番	形状	規格(L×W×H・mm)	重量(kg)	価格
異形	10cmスカシ(C種のみ)	390×100×190	8.1	730円(税込803円)
	12cmスカシ(C種のみ)	390×120×190	9.9	870円(税込957円)
	7cmブロック	390×70×190	6.8	340円(税込374円)
	<i>New</i> A種10cm コーナー1/2	190×100×190	3.5	270円(税込297円)
	C種10cm コーナー1/2	190×100×190	5.0	310円(税込341円)
	C種12cm コーナー1/2	190×120×190	5.8	380円(税込418円)
	C種15cm コーナー1/2	190×150×190	6.3	460円(税込506円)
束石	12cm巾 山笠木(C種のみ)	390×120×70	4.7	648円(税込713円)
	15cm巾 山笠木(C種のみ)	390×150×70	5.9	767円(税込844円)
	軽石レンガ	200×100×60	1.9	120円(税込132円)
	束石(200角)	190×200	14.9	1,430円(税込1,573円)
	束石(150角)	150×150	6.9	1,150円(税込1,265円)
	スペンサー7・8・10 (25ヶ入/袋)	70×80×100	1.2	280円(税込308円)
スペンサー4・5・6 (104ヶ入/袋)	40×50×60	0.25	56円(税込62円)	

# PAVEMENT MATERIALS

舗装材

**Universal Paver / Interlocking Block  
Value Stone / Grande / OYA Stone  
Polish Pave / D-Plate / Public Paver  
SLIT Paver / Rumble Inter / Round Pave  
Milano Stone / Natural Stone  
FRESCO PAVERS / RICHESSE PAVERS  
Crash Brick / Frame Stone  
GRAINWOOD / GRAINWOOD RUMBER  
BRICK / Barrier Free**



江戸橋通り



作新学院

[color] 白みかげ、さくら

# Universal Paver

## ユニバーサルペイパー®

天然石のような質感のハイグレードな舗装材です。  
雨水をすばやく吸収する透水性構造に加え、  
独自の表面加工仕上げにより、スリップ防止効果がさらにアップ。

- 天然石のような風合いで歩きやすく、汚れにくい仕上がり。
- 二つの表面加工が可能。独自のシェービング加工に加え、  
表面にザラつきを与えるショットブラスト加工よりお選びいただけます。
- 雨水をすばやく地中に還元し、公園などの樹木や草花の成長を促します。
- 雨天時でもお子さまから高齢者まで、安全な歩行を実現。
- 舗道・公園・広場・駐車場・住宅地など、幅広い用途でお使いになれます。



ユニバーサルペイパーは基本的に全て透水性ですが、  
非透水性にすることも可能です。



白みかげ

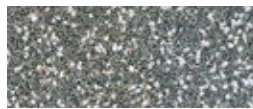

黒みかげ



さくら



さび



ブラウニー



ピーチ



シャドウグレー



プチサクラ



ソフトグリーン



ムラサキング

【規格寸法図】 ※寸法は目地を入れた寸法となります。

Universal Paver				
型式	216型・218型	116型・118型	3156型・3158型	336型・338型
形状寸法図(mm)				
使用量(個/m <sup>2</sup> )	50.0	100.0	22.2	11.1

【価格表】

Universal Paver					
品種	品番	規格(L×W×H・mm)	重量(kg)	m <sup>2</sup> 使用個数	価格
KMシリーズ	216型	200×100×60	2.4	50/m <sup>2</sup>	12,500円(税込13,750円)
	116型	100×100×60	1.2	100/m <sup>2</sup>	12,500円(税込13,750円)
	218型	200×100×80	3.4	50/m <sup>2</sup>	13,200円(税込14,520円)
	118型	100×100×80	1.7	100/m <sup>2</sup>	13,200円(税込14,520円)
	336型	300×300×60	10.5	11.1/m <sup>2</sup>	12,500円(税込13,750円)
	3156型	300×150×60	5.5	22.2/m <sup>2</sup>	12,500円(税込13,750円)
	338型	300×300×80	15.6	11.1/m <sup>2</sup>	13,200円(税込14,520円)

# 雨天時にも安心で、 より深みが増す色彩。

[白みかげ]

[黒みかげ]

[さくら]

[さび]

[ブラウニー]

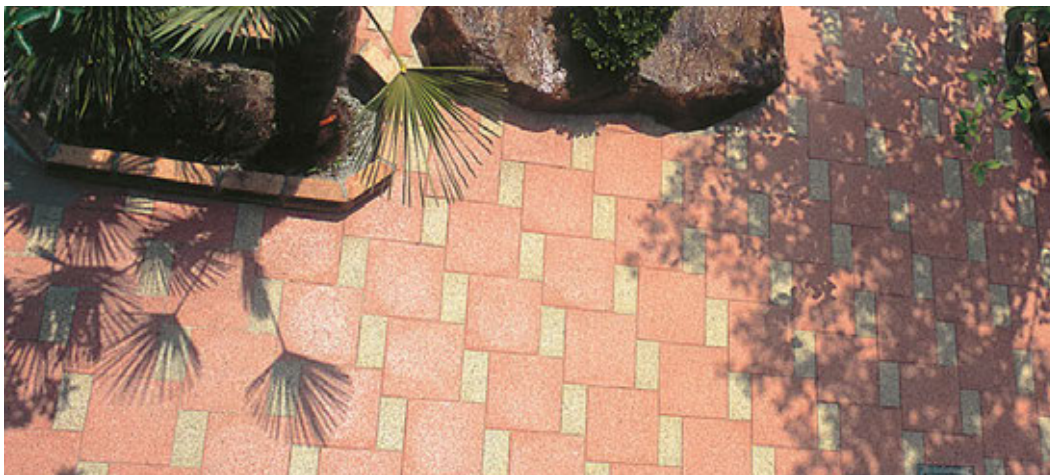
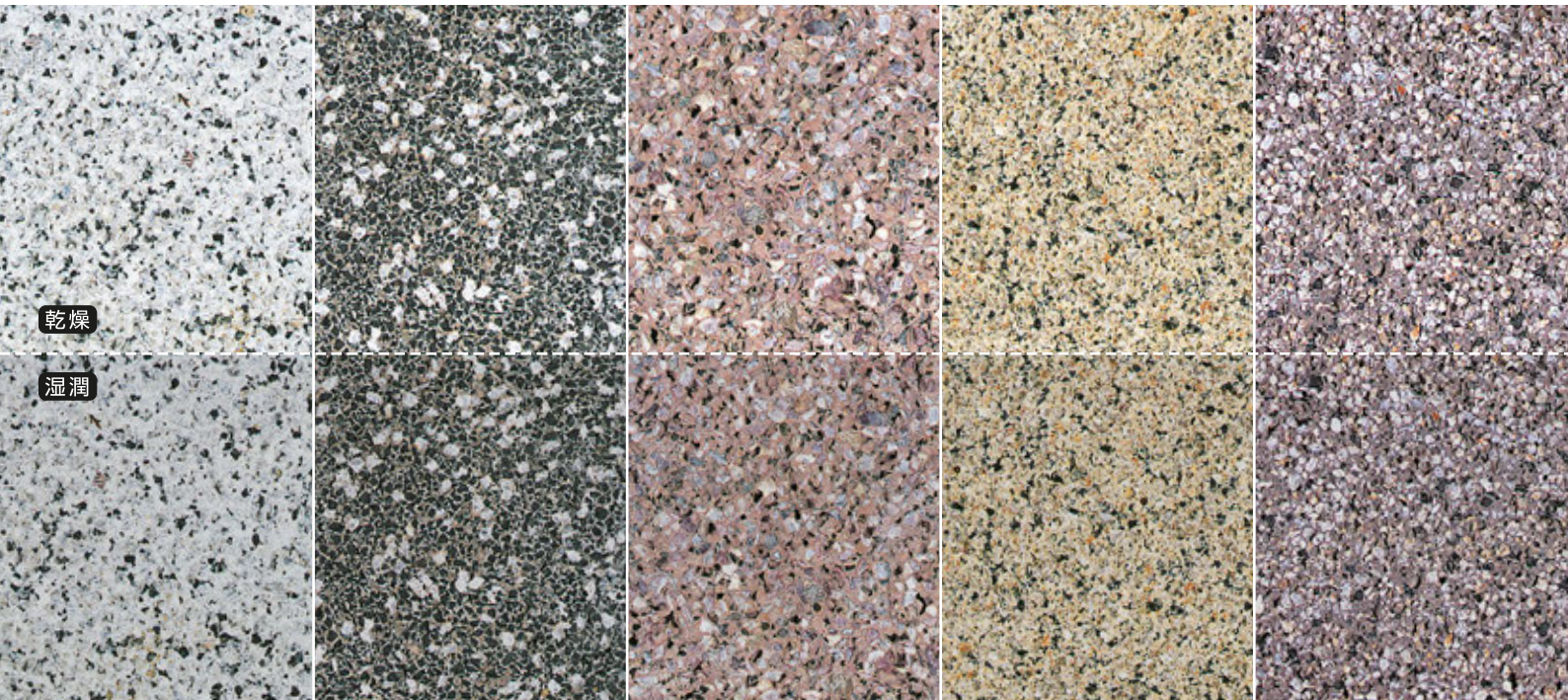



# Universal Paver

天然石本来の深みのある色目をラインナップ。

雨に濡れると、また違った印象でお楽しみいただけます。

[ピーチ]

[シャドウグレー]

[プチサクラ]

[ソフトグリーン]

[ムラサキング]

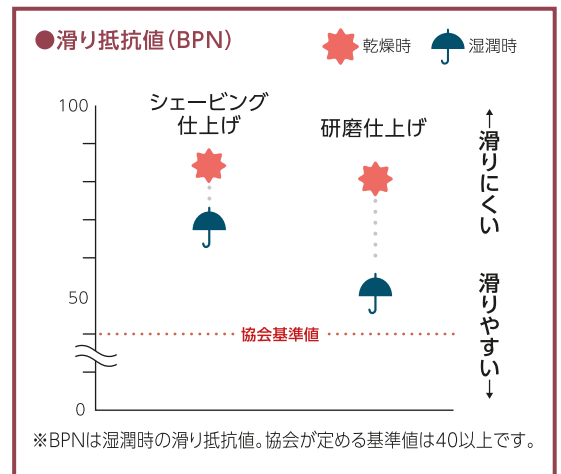



# SCENES OF Universal Paver

施工例 | ユニバーサルペイパー

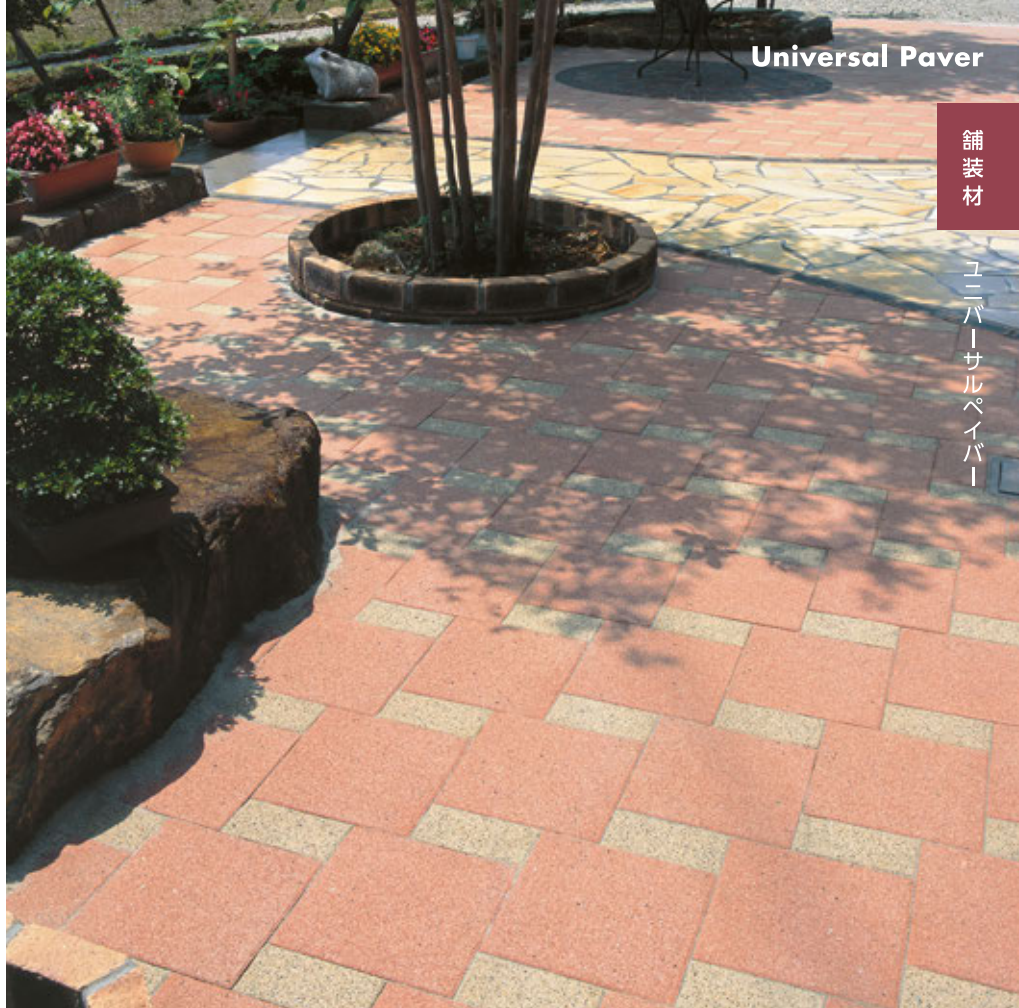

Universal Paver

舗装材

ユニバーサルペイバー



A	B
C	D

[color]

- A : 白みかげ、黒みかげ
- B : ピーチ、さび
- C : 白みかげ、ムラサキング
- D : 黒みかげ、ブラウンー、さび



[color] C-1、C-2、B-2  
G-1、G-3

# Interlocking Block

## インターロッキングブロック〈スタンダードシリーズ/ショット〉

インターロッキングブロックの定番品で、あらゆる環境に柔軟に対応。  
優れた機能性と豊富なカラーバリエーションにより、  
多彩な用途でお使いになれます。

- 歩道・車道のどちらにも対応できる耐久性を保持。
- 多彩なカラーバリエーションで、コーディネートも自由です。
- 用途を選ばないオールマイティ型。



グレーシリーズ

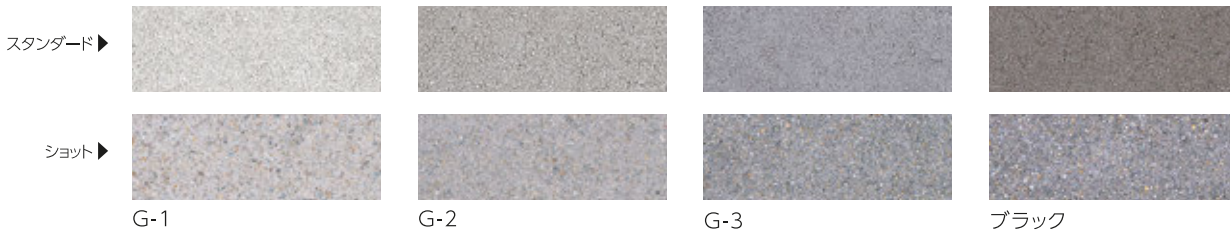

ブラウンシリーズ

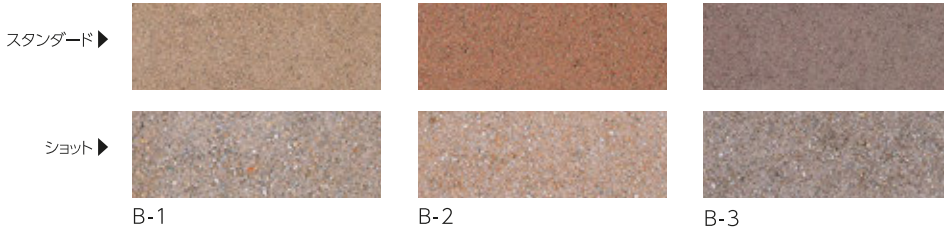

ブリックシリーズ

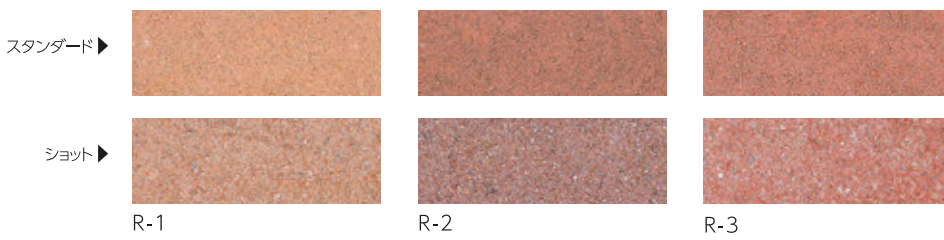

ベーシックカラー

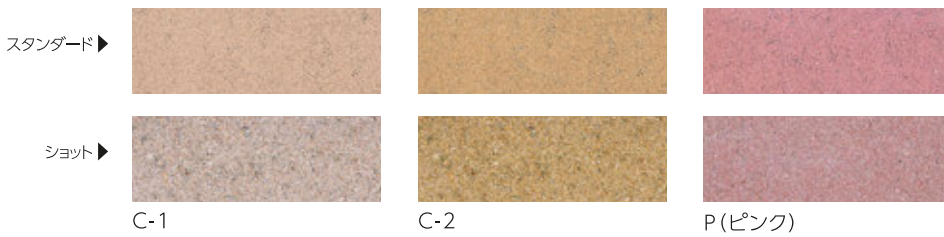

【規格寸法図】 ※寸法は目地を入れた寸法となります。

■ ストレート型

Interlocking Block		
型式	216型・218型	116型・118型
形状寸法図(mm)		
使用量(個/m <sup>2</sup> )	50.0	100.0

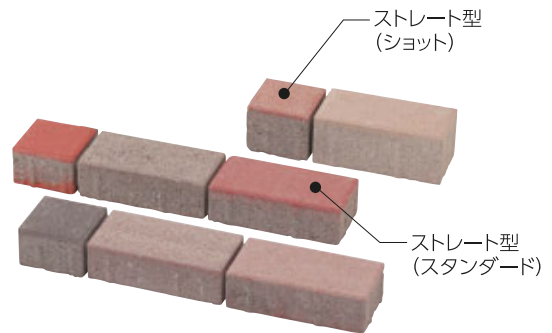

【価格表】

Interlocking Block						
	品種	品番	規格(LxWxH・mm)	重量(kg)	m <sup>2</sup> 使用個数	価格
インターロッキングブロック (スタンダード)	ストレート	216型	200×100×60	2.5	50/m <sup>2</sup>	6,400円(税込7,040円)
		116型	100×100×60	1.3	100/m <sup>2</sup>	6,400円(税込7,040円)
		218型	200×100×80	3.5	50/m <sup>2</sup>	6,800円(税込7,480円)
		118型	100×100×80	1.7	100/m <sup>2</sup>	6,800円(税込7,480円)
インターロッキングブロック (ショット)	ストレート	216型	200×100×60	2.5	50/m <sup>2</sup>	7,900円(税込8,690円)
		116型	100×100×60	1.3	100/m <sup>2</sup>	7,900円(税込8,690円)
		218型	200×100×80	3.5	50/m <sup>2</sup>	8,300円(税込9,130円)
		118型	100×100×80	1.7	100/m <sup>2</sup>	8,300円(税込9,130円)

# Layout Pattern

スタンダードシリーズ・ショット

SP-5 (G2+ブラック)

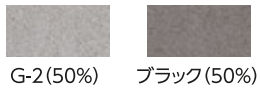

G-2(50%) ブラック(50%)

SP-6 (R2+B1)

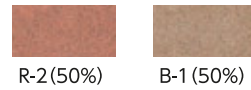

R-2(50%) B-1(50%)

SP-7 (B2+B3)

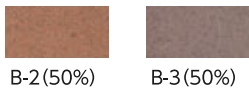

B-2(50%) B-3(50%)

SP-8 (R2+G2)

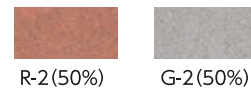

R-2(50%) G-2(50%)

SP-9 (B1+B2+B3)



B-1(33%) B-2(33%) B-3(33%)

SP-10 (G2+B2+B3)

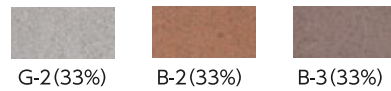

G-2(33%) B-2(33%) B-3(33%)

SP-11 (B1+B2+G2)



B-1(33%) B-2(33%) G-2(33%)

SP-12 (R2+G2+B1)



R-2(33%) G-2(33%) B-1(33%)

FP-1 (C1+R1)

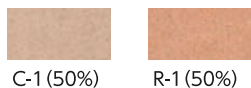

FP-2 (G1+G3)

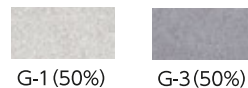

FP-3 (R1+R3)

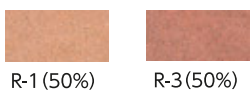

FP-4 (P+G-1)

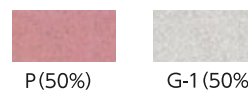

FP-5 (C1+C2)

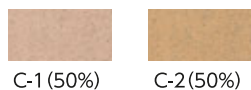

FP-6 (R1+C2)

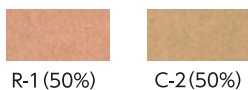

FP-7 (C1+G1+G3)



FP-8 (G1+G3+P)



スタンダードシリーズ・ショット

FP-9 (R1+R3+C1)

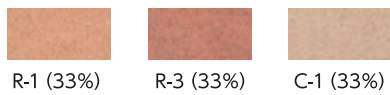

FP-10 (C1+C2+R1)



FP-11 (G1+P+R-2)

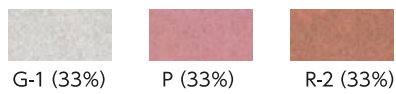

FP-12 (C1+R1+G1)



MP-1 (G2+G3+ブラック)

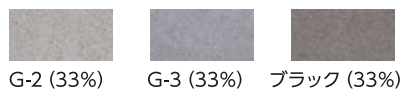

MP-2 (B1+B2+C1)

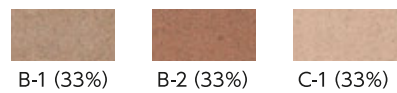

MP-3 (B2+B3+C1)

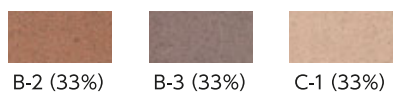

MP-4 (B1+R1+R2)

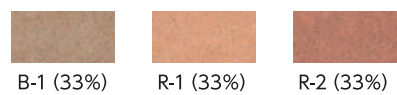



# Layout Pattern

## スタンダード ミックスパターン

MP-5 (G1+ブラック)

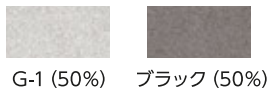

MP-6 (R2+C1)

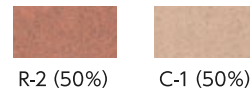

MP-7 (R3+G2)

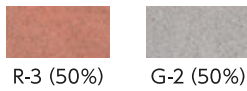

MP-8 (G1+G2)

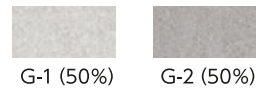

MP-9 (C1+G1+B3)



MP-10 (G1+G3+ブラック)

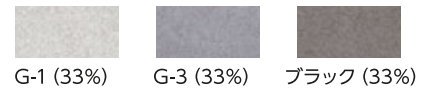

MP-11 (R1+R2+R3)

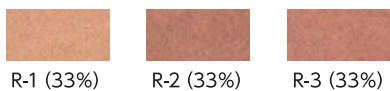

MP-12 (B2+C1+C2)

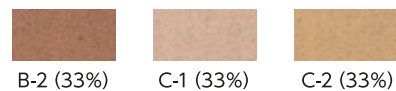



# SCENES OF Interlocking Block

施工例 | インターロッキングブロック

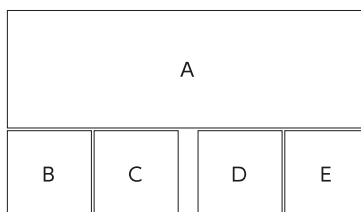

[color]

A : R-1、C-1、C-2

B : B-1、B-2、C-2

C : B-1、R-1、R-2

D : G-1、G-3、ブラック(ショット品)

E : B-3、C-1、C-2



[color] VG、VL、VP

# Value Stone *New* 新種追加

## バリューストーン

独自の一層打ちによるプレス加工で、生産効率を飛躍的にアップし、大幅なコストダウンを実現しました。

周辺環境と調和するナチュラルなカラーリング、また、すぐれた耐久性・施工性も兼ね備えるなど、数々のメリットを持つバリューストーン。

まさに環境に配慮した21世紀型舗装材製品です。

□バリューブラックを新しくラインナップしました。

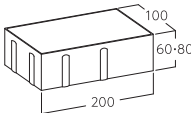
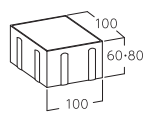

[規格寸法図]

Value Stone		
型式	216・218型	116・118型
形状寸法図(mm)		
使用量(個/m <sup>2</sup> )	50.0	100.0



バリューグレー(VG)



バリューライム(VL)



バリュープルーン(VP)

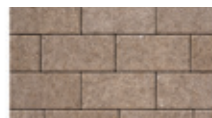

バリューオレンジ(VO)



バリューブラウン(VB)



バリューブラック(VBK)

[価格表]

Value Stone					
品種	形状	規格(L×W×H・mm)	重量(kg)	m <sup>2</sup> 使用個数	価格
ストリート	216型	200×100×60	2.5	50/m <sup>2</sup>	5,900円(税込6,490円)
	116型	100×100×60	1.3	100/m <sup>2</sup>	5,900円(税込6,490円)
	218型	200×100×80	3.5	50/m <sup>2</sup>	6,300円(税込6,930円)
	118型	100×100×80	1.7	100/m <sup>2</sup>	6,300円(税込6,930円)



[color] VO、VB、VP

## Layout Pattern

スタンダードシリーズ・バリューストーン

SP-1(VB+VP+VO)



VB(33%)

VP(33%)

VO(33%)

SP-2(VG+VL+VP)

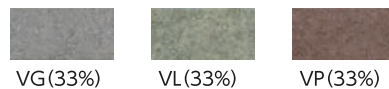

VG(33%)

VL(33%)

VP(33%)

SP-3(VB+VO)



VB(50%)

VO(50%)

SP-4(VG+VO+VB)



VG(33%)

VO(33%)

VB(33%)



[color] マゼンダクリーム

# Grande

## グランデ

伝統的でクラシカルな風合いは、愛らしさや温もりさえも感じさせます。自然の景観に溶け込む、混ざり合ったマゼンダカラーはきっと飽きのこないやさしいコーディネートとなることでしょう。

- 住まいの個性に、やさしさを奏でるコーディネート。
- 自然な風合いで歩きやすく、混合色の為、汚れが目立ちにくい仕上がり。
- 舗道・公園・広場・住宅地など、幅広い用途でお使いになれます。
- 複数色を使用する必要がない為、施工数のアップにつながります。



【規格寸法図】 ※寸法は目地を入れた寸法となります。

Grande			
型式	216型・218型	116型・118型	336型・338型
形状寸法図(mm)			
使用量(個/m <sup>2</sup> )	50.0	100.0	11.1



マゼンダグレー

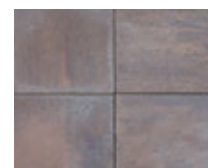

マゼンダブラウン

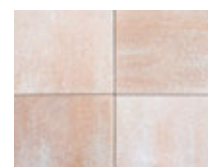

マゼンダクリーム

【価格表】

Grande					
品種	品番	規格(L×W×H・mm)	重量(kg)	m <sup>2</sup> 使用個数	価格
各色	216型	200×100×60	2.5	50/m <sup>2</sup>	7,100円(税込7,810円)
	116型	100×100×60	1.25	100/m <sup>2</sup>	7,100円(税込7,810円)
	218型	200×100×80	3.5	50/m <sup>2</sup>	7,600円(税込8,360円)
	118型	100×100×80	1.75	100/m <sup>2</sup>	7,600円(税込8,360円)
	336型	300×300×60	11.2	11.1/m <sup>2</sup>	7,700円(税込8,470円)
	338型	300×300×80	16.2	11.1/m <sup>2</sup>	8,100円(税込8,910円)



[color] 灰御影

# OYA Stone

## 大谷ストーン

栃木県宇都宮市大谷地区で採掘している「大谷石」。加工工程で発生する端材を種石として利用した当社オリジナルエコ製品舗装ブロックです。大谷石の良さは加工しやすいだけでなく、その見た目の優しさも古くから人々を魅了してきました。その天然石の色をそのまま活かし、自然豊かな景観に溶け込み、魅力的空間を演出します。

- ショット加工品となります。
- 見切り材としてもご使用いただけます。
- 受注生産品の為、在庫と納期をご確認ください。

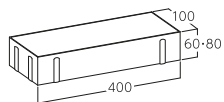
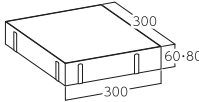

[規格寸法図] ※寸法は目地を入れた寸法となります。

OYA Stone		
型式	416型・418型	336型・338型
形状寸法図(mm)		
使用量(個/m <sup>2</sup> )	25.0	11.1

[価格表]

OYA Stone					
品種	品番	規格(L×W×H・mm)	重量(kg)	m <sup>2</sup> 使用個数	価格
各色	416型	400×100×60	5.1	25/m <sup>2</sup>	11,500円(税込12,650円)
	418型	400×100×80	7.0	25/m <sup>2</sup>	12,200円(税込13,420円)
	336型	300×300×60	11.2	11.1/m <sup>2</sup>	11,500円(税込12,650円)
	338型	300×300×80	16.2	11.1/m <sup>2</sup>	12,200円(税込13,420円)



灰御影



琥珀



もえぎ

色調は印刷のため実際とは異なる場合がございます。

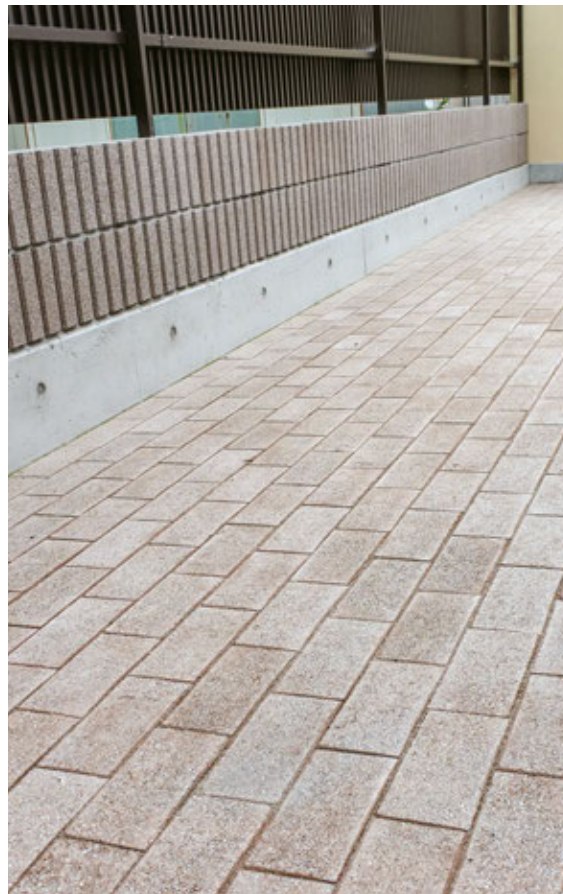

[color] 左右 PB-02

# Polish Pave

## ポリッシュペイブ

当社独自のシェービング加工により、表面を淡くそして縁を鮮やかに表現した、二つの顔を持つオリジナルインターロッキングブロックです。

- 住まいの個性に、やさしさを奏でるコーディネート。
- 自然な風合いで歩きやすく、汚れが目立ちにくい仕上がり。
- 舗道・公園・広場・住宅地など、幅広い用途でお使いになれます。
- 受注生産品の為、在庫と納期をご確認ください。

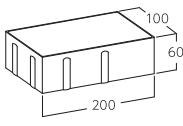
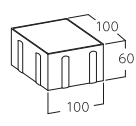

[規格寸法図] ※寸法は目地を入れた寸法となります。

Polish Pave		
型式	216型	116型
形状寸法図(mm)		
使用量(個/m <sup>2</sup> )	50.0	100.0

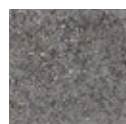

PG-03

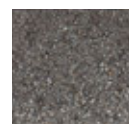

PG-04

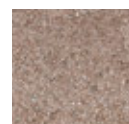

PB-02

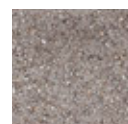

PB-03



PR-01



PR-03

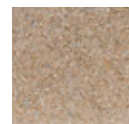

PC-02

### [価格表]

Polish Pave					
品種	形状	規格(L×W×H・mm)	重量(kg)	m <sup>2</sup> 使用個数	価格
各色	216型	200×100×60	2.5	50/m <sup>2</sup>	9,400円(税込10,340円)
	116型	100×100×60	1.3	100/m <sup>2</sup>	9,400円(税込10,340円)





[color] 左 TC-20、TR-20、TB-20  
右 TR-10、TB-10、TB-30

# Interlocking Block



## 透水性インターロッキングブロック

水をよく吸収する透水タイプで、雨水をすばやく地中に還元します。  
樹木の多い公園や歩道などの舗装材に最適です。

- 地中に還元される雨水で、公園などの樹木や草花の成長を促します。
- 浸透・貯水により下水道の負荷を抑えるほか、治水面でもメリットがあります。
- プールサイドなどにもお使いになれます。



【規格寸法図】 ※寸法は目地を入れた寸法となります。

Interlocking Block		
型式	216・218型	116・118型
形状寸法図(mm)		
使用量(個/㎡)	50.0	100.0

【価格表】

Interlocking Block					
品種	形状	規格(L×W×H・mm)	重量(kg)	㎡使用個数	価格
ストレート	216型	200×100×60	2.5	50/㎡	6,600円(税込7,260円)
	116型	100×100×60	1.2	100/㎡	6,600円(税込7,260円)
	218型	200×100×80	3.4	50/㎡	7,000円(税込7,700円)
	118型	100×100×80	1.6	100/㎡	7,000円(税込7,700円)



TC-10 TC-20 TR-10 TR-20



TB-10 TB-20 TB-30



[color] オレンジ、C1

# D-Plate

## カラー平板D・プレート<スタンダード>

自然の温かみが感じられる色調をラインナップ。住宅はもちろん、公共施設、学校などに至るまで、空間を洗練された感覚で満たします。

- フラットな面がより大きくとれる平板型です。
- 各種インターとの組み合わせにより多様なデザインが実現できます。



[規格寸法図] ※寸法は目地を入れた寸法となります。

D-Plate / Standard		
型式	336型・338型	3156型・3158型
形状寸法図 (mm)		
使用量 (個/㎡)	11.1	22.2



ナチュラル



クリーム



カスタード



オレンジ



ライトブラウン



ブラウン



ローズブラウン



ラズベリー

[価格表]

D-Plate / Standard					
品種	形状	規格(LxWxH・mm)	重量(kg)	㎡使用個数	価格
各色	D-336	300×300×60	11.2	11.1/㎡	7,300円(税込8,030円)
	D-3156	300×150×60	5.6	22.2/㎡	7,300円(税込8,030円)
	D-338	300×300×80	16.2	11.1/㎡	7,800円(税込8,580円)
	D-3158	300×150×80	8.1	22.2/㎡	7,800円(税込8,580円)



[color] クリーム、ブラウン、カスタード

# D-Plate

## カラー平板D・プレート（ショット）

D・プレートにショットブラスト加工を施した（ショット）型。表面加工により滑りにくく、安全な歩行が可能です。よりグレードアップした風合いを楽しめます。

- フラットな面がより大きくとれる平板型です。
- 歩行時の安全性をより重視する、福祉施設での使用に最適です。
- （ショットブラスト加工）により、滑りにくい設計。



[規格寸法図] ※寸法は目地を入れた寸法となります。

D-Plate / Shot		
型式	336型・338型	3156型・3158型
形状寸法図 (mm)		
使用量 (個/㎡)	11.1	22.2



ナチュラル



クリーム



カスタード



オレンジ



ライトブラウン



ブラウン

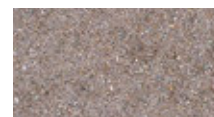

ローズブラウン



ラズベリー

[価格表]

D-Plate / Shot					
品種	形状	規格(L×W×H・mm)	重量(kg)	㎡使用個数	価格
各色	D-336	300×300×60	11.2	11.1/㎡	8,000円(税込8,800円)
	D-3156	300×150×60	5.6	22.2/㎡	8,000円(税込8,800円)
	D-338	300×300×80	16.2	11.1/㎡	8,800円(税込9,680円)
	D-3158	300×150×80	8.1	22.2/㎡	8,800円(税込9,680円)

色調は印刷のため実際とは異なる場合がございます。



[color] ラズベリー、オレンジ、クリーム

# D-Plate



## カラー平板透水性D・プレート

水をよく吸収する構造で、雨水をすばやく地中に浸透させます。  
樹木の成長を促し、環境にやさしいペイブメントを創ります。

- 地中に還元される雨水で、公園などの樹木や草花の成長を促します。
- 浸透・貯水により下水道の負荷を抑えるほか、治水面でもメリットがあります。
- プールサイドなどにもお使いになれます。

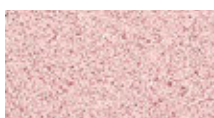

クリーム



カスタード



オレンジ



ライトブラウン



ブラウン



ローズブラウン

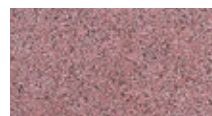

ラズベリー



[color] クリーム、ローズブラウン、白 (特注色)

[規格寸法図] ※寸法は目地を入れた寸法となります。

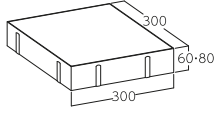
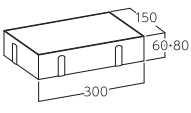
D-Plate		
型式	336型・338型	3156型・3158型
形状寸法図 (mm)		
使用量 (個/㎡)	11.1	22.2

[価格表]

D-Plate					
品種	形状	規格(L×W×H・mm)	重量(kg)	㎡使用個数	価格
各色	D-336	300×300×60	10.9	11.1/㎡	7,800円(税込8,580円)
	D-3156	300×150×60	5.5	22.2/㎡	7,800円(税込8,580円)
	D-338	300×300×80	15.9	11.1/㎡	8,200円(税込9,020円)
	D-3158	300×150×80	8.0	22.2/㎡	8,200円(税込9,020円)



[color] ブラウン、ワインレッド

# Public Paver

## パブリックペイバー

表面の細かな目地 (横目パターン) により、滑りにくい仕上げとなっております。  
緩やかな傾斜地などにも適し、安全な歩行を実現します。

- 表面に、細かな目地加工。
- デザイン性のほか、スリップ防止や水の誘導などの機能があります。
- 平らな裏面との組み合わせなど、敷設パターンの変化で多彩な表情が楽しめます。

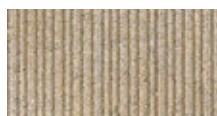

イエロー



グレー

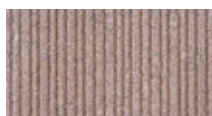

ダークブラウン



アイボリー

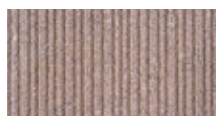

ブラウン

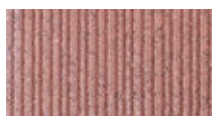

ワインレッド





[color] ブラウン、ダークブラウン

[規格寸法図] ※寸法は目地を入れた寸法となります。

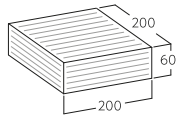
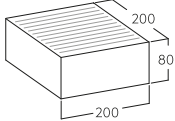
Public Paver		
型式	226型	228型
形状寸法図(mm)		
使用量(個/m <sup>2</sup> )	25	25

※226型は4面ストライプ、228型は1面のみストライプとなります。

[価格表]

Public Paver					
品種	形状	規格(L×W×H・mm)	重量(kg)	m <sup>2</sup> 使用個数	価格
各色	P-226	200×200×60	4.9	25/m <sup>2</sup>	7,000円(税込7,700円)
	P-228	200×200×80	6.5	25/m <sup>2</sup>	7,400円(税込8,140円)



[color] グレー

## Layout Pattern 〈光と製品が生み出す陰影をお楽しみください。〉

スタンダード ミックスパターン

グレー



グレー

ブラウン+アイボリー



ブラウン



アイボリー

イエロー+ブラウン



イエロー



ブラウン

アイボリー+ダークブラウン



アイボリー



ダークブラウン





[color] ワインレッド、イエロー



[color] ブラウン、ダークブラウン



[color] クリーム

# SLIT Paver

## スリットペイバー

スリットペイバーのシンプルラインは、安全と快適性を兼ね備え、陽光を受け多彩な景観も生まれるデザインです。

- スリットラインにより、スリップ防止効果が優れています。
- ご注文の際は、在庫と納期をご確認ください。





[color] オレンジ・ローズブラウン



[color] ブラウン、ラズベリー、クリーム



ライトブラウン



ブラウン



ローズブラウン



オレンジ



ラズベリー



クリーム



カスタード

【規格寸法図】

SLIT Paver			
型式	216型・218型	336型・338型	116型・118型
形状寸法図(mm)			
使用量(個/㎡)	50	11.1	100

【価格表】

SLIT Paver (標準タイプ/透水タイプ)					
品種	形状	規格(L×W×H・mm)	重量(kg)	㎡使用個数	価格
各色	216	200×100×60	2.5	50/㎡	8,000円(税込8,800円)
	116	100×100×60	1.25	100/㎡	8,000円(税込8,800円)
	218	200×100×80	3.5	50/㎡	8,400円(税込9,240円)
	118	100×100×80	1.75	100/㎡	8,400円(税込9,240円)
	336	300×300×60	11.2	11.1/㎡	8,600円(税込9,460円)
	338	300×300×80	16.2	11.1/㎡	9,100円(税込10,010円)

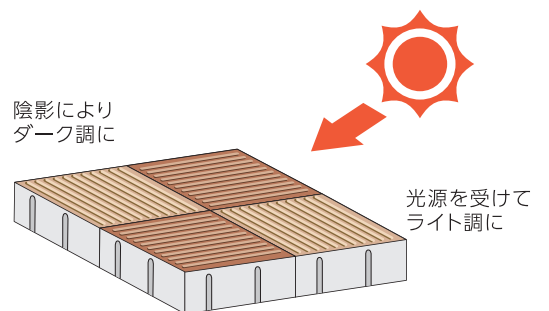



[color] オレンジ、ライム、ブルー

# Rumble Inter *New* 新種追加

## ランブルインター

ランブル加工(トロンメル加工)により、経年変化の味わいをプラス。  
クラシック調のイメージで、一般のお住まいからパブリックな空間まで、  
幅広くお使いになれます。

- トロンメルマシーンを使用し、角に丸みを持たせています。
- 敷き材、積み材としても使用できます。
- ブラックを新しくラインアップしました。
- 受注生産品の為、在庫と納期をご確認のうえ、お早めにご注文ください。

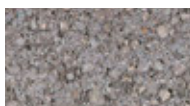

ブラウン



グレー



オレンジ

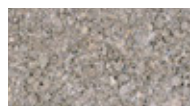

ライム



ブルー



ブラック



[color] オレンジ、ブラウン、プルーン

[規格寸法図] ※寸法は目地を入れた寸法となります。

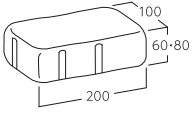
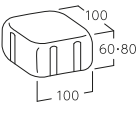
Rumble Inter		
型式	216型・218型	116型・118型
形状寸法図(mm)		
使用量(個/m <sup>2</sup> )	50.0	100.0



[color] プルーン、オレンジ

[価格表]

Rumble Inter					
品種	形状	規格(L×W×H・mm)	重量(kg)	m <sup>2</sup> 使用個数	価格
各色	R-216	200×100×60	2.4	50/m <sup>2</sup>	10,300円(税込11,330円)
	R-116	100×100×60	1.2	100/m <sup>2</sup>	10,300円(税込11,330円)
	R-218	200×100×80	3.4	50/m <sup>2</sup>	10,700円(税込11,770円)
	R-118	100×100×80	1.7	100/m <sup>2</sup>	10,700円(税込11,770円)



[color] パンサー、メイズ、ファンタム

# Round Pave

## ラウンドペイブ

ランブル加工により、アンティークなやさしい質感で  
味わい深いシチュエーションを演出します。

- トロンメルマシン加工により、不規則な欠けやキズなどがあります。
- レトロの質感が自然に馴染みます。
- 受注生産品の為、在庫、納期をご確認の上、ご注文ください。



パンサー



リーフ



ビスタ



メイズ



パール



シエナ



ファンタム



上 [color] メイズ、リーフ、シエナ  
下 [color] パンサー、メイズ、ファンタム

【規格寸法図】 ※寸法は目地を入れた寸法となります。

Round Pave		
型式	216型・218型	116型・118型
形状寸法図(mm)		
使用量(個/m <sup>2</sup> )	50.0	100.0

【価格表】

Round Pave					
品種	形状	規格(L×W×H・mm)	重量(kg)	m <sup>2</sup> 使用個数	価格
各色	R-216	200×100×60	2.4	50/m <sup>2</sup>	10,100円(税込11,110円)
	R-116	100×100×60	1.2	100/m <sup>2</sup>	10,100円(税込11,110円)
	R-218	200×100×80	3.4	50/m <sup>2</sup>	10,500円(税込11,550円)
	R-118	100×100×80	1.7	100/m <sup>2</sup>	10,500円(税込11,550円)

# Milano Stone

## ミラノストーン 乱形

イタリア生まれの永遠の石。  
やわらかい自然の風合いがナチュラルに空間を演出。  
シックな色調が景観に高級感と気品を添えます。

- 玄関廻りやアプローチ等の使用に最適です。
- 天然石特性の味わい深い色調が、ワンランクアップしたお庭を演出します。



モスグリーン



クロスゴールド

### 【規格寸法図】

ミラノストーン 乱形	
型式	
形状寸法図 (mm)	
使用量 (個/㎡)	—

### 【価格表】

ミラノストーン 乱形				
品種	規格 (L×W×H・mm)	重量 (kg)	㎡使用個数	価格
乱形	φ150~φ400×t15~25	50.0	1㎡	11,000円(税込12,100円)
	φ150~φ400×t15~25	500.0	1箱/10㎡	105,000円(税込115,500円)

- ※輸入品につき在庫と納期をご確認ください。
- ※乱形石材は施工にロスがありますので、施工面積より1割程度余分の数量が必要です。
- ※石材の特性上、色調・模様・大きさ・厚みに幅があります。
- ※石の特性上、サビ色が入る場合や、亀裂・剥離する場合があります。剥離しそうな層は、施工前に、強制的に剥がして施工してください。
- ※寒冷地では、凍結融解の恐れがあります。
- ※現場環境によっては白華が発生する場合があります。除去方法については、お問い合わせください。
- ※納品形態は1㎡と10㎡があります。

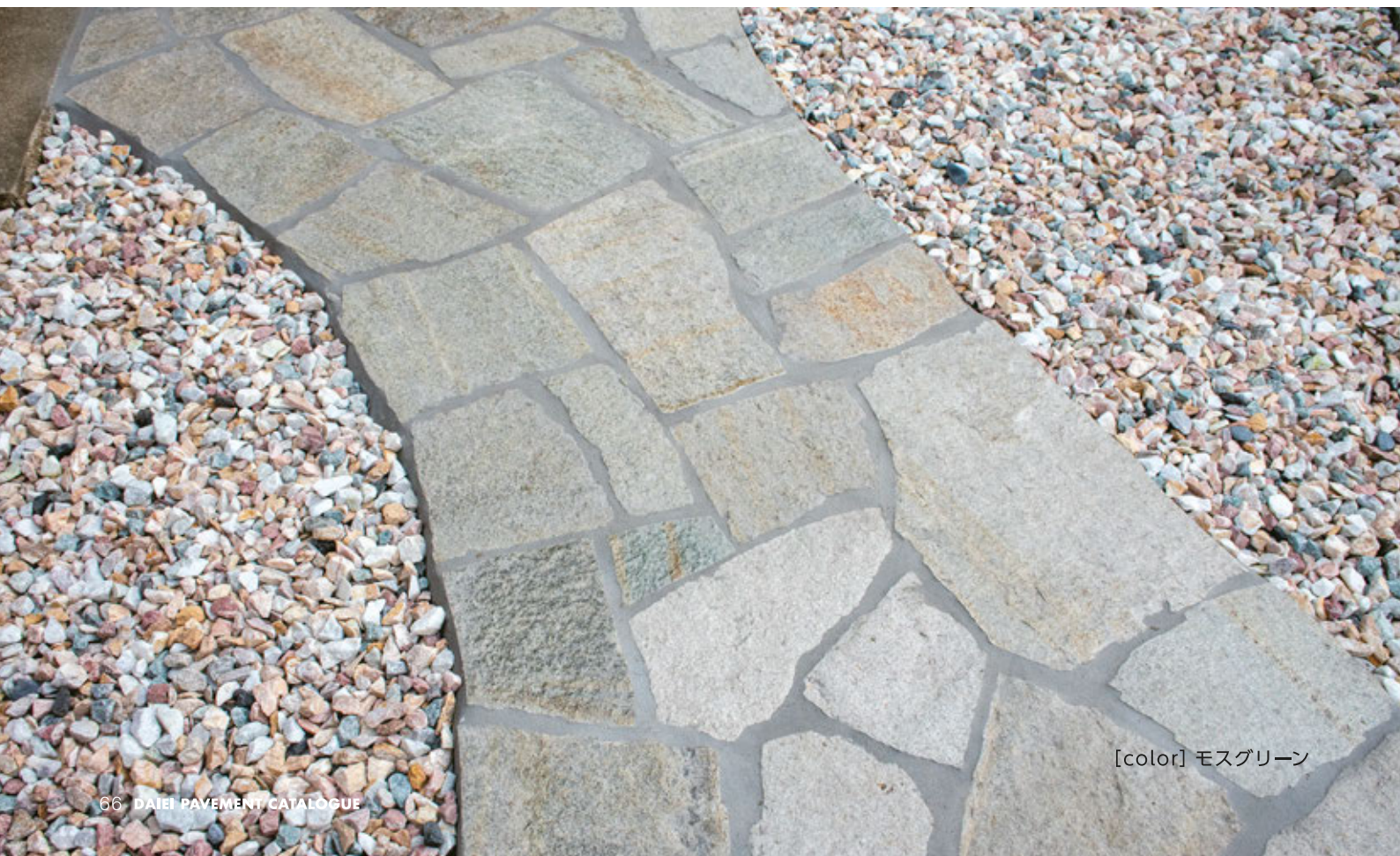

[color] モスグリーン





[color] イエロー



[color] ホワイト



[color] ピンク

# Natural Stone

## ディークオーツ 乱形

大自然からの風合いと堅牢さが特徴の  
ブラジル産天然石。

- ひとつひとつの厚みの差と表面の凸凹が、  
天然石ならではの素朴な風合いを醸し出します。
- 和風、洋風どちらの庭にもマッチする商品です。



イエロー



ピンク

ホワイト

### 【規格寸法図】

ディークオーツ 乱形	
型式	
形状寸法図 (mm)	
使用量 (個/㎡)	—

### 【価格表】

ディークオーツ 乱形				
品種	規格(LxWxH・mm)	重量 (kg)	m <sup>2</sup> 使用個数	価格
乱形	φ150~φ400x15~25	45.0	1m <sup>2</sup>	9,800円(税込10,780円)
	φ150~φ400x15~25	450.0	1箱/10m <sup>2</sup>	93,000円(税込102,300円)

- ※輸入品につき在庫と納期をご確認ください。
- ※乱形石材は施工にロスがありますので、施工面積より1割程度余分の数量が必要です。
- ※石材の特性上、色調・模様・大きさ・厚みに幅があります。
- ※石の特性上、サビ色が入る場合や、亀裂・剥離する場合があります。剥離しそうな層は、施工前に、強制的に剥がして施工してください。
- ※寒冷地では、凍結融解の恐れがあります。
- ※現場環境によっては白華が発生する場合があります。除去方法については、お問い合わせください。
- ※納品形態は1㎡と10㎡があります。

# FRESCO PAVERS

## フレスコペイパー

確かな歩行性と質感により、多様化する都市空間、住宅空間の足元を多彩に演出してくれます。

□色ムラが入るレトロな質感が特徴です。

[規格寸法図]

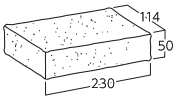
FRESCO PAVERS	
型式	
形状寸法図 (mm)	

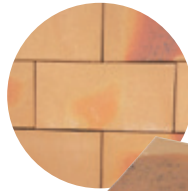

クリーム



ブロンズ



マローネ

[価格表]

FRESCO PAVERS				
品種	規格(L×W×H・mm)	重量(kg)	価格	個/㎡
各色	230×114×50	2.8	380円(税込418円)	38.1

※輸入品につき在庫と納期をご確認ください。  
 ※20㎡以上は受注生産となります。納期はお問合せください。  
 ※レンガ製品は焼き物のため、色合や焼き具合などロットによるばらつきがあります。追加でご使用される場合は必ず現品をご確認の上ご使用下さい。  
 ※焼きムラのあるものと無いものがありますので、ご理解の上ご使用下さい。  
 ※焼成の性質上、寸法にはばらつきがあります。施工において目的での調節が必要になります。  
 ※寒冷地では凍害の恐れがありますのでご注意ください。  
 ※多少角が欠けている商品がございます。ご理解の上ご使用ください。  
 ※個体差はありますが表面の細かいひび割れはレンガ特有のものです。

# RICHELLE PAVERS *New*

## リシェスペイパー

モダンで気品のあるその意匠は、高級感と落ち着きのある空間を与えます。

□時間が経つにつれ魅力を発揮するレンガです。

[規格寸法図]

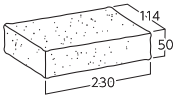
RICHELLE PAVERS	
型式	
形状寸法図 (mm)	



イブシブラック



ロウズ

[価格表]

RICHELLE PAVERS				
品種	規格(L×W×H・mm)	重量(kg)	価格	個/㎡
各色	230×114×50	2.8	500円(税込550円)	38.1

※輸入品につき在庫と納期をご確認ください。  
 ※20㎡以上は受注生産となります。納期はお問合せください。  
 ※レンガ製品は焼き物のため、色合や焼き具合などロットによるばらつきがあります。追加でご使用される場合は必ず現品をご確認の上ご使用下さい。  
 ※焼きムラのあるものと無いものがありますので、ご理解の上ご使用下さい。  
 ※焼成の性質上、寸法にはばらつきがあります。施工において目的での調節が必要になります。  
 ※寒冷地では凍害の恐れがありますのでご注意ください。  
 ※多少角が欠けている商品がございます。ご理解の上ご使用ください。  
 ※個体差はありますが表面の細かいひび割れはレンガ特有のものです。



# BRICK

## 赤レンガ・焼過レンガ・耐火レンガ

日本の有名な建築物に多く用いられるレンガ。年月が経つにつれ、より味わい深い色合いが、温かみのある優しい雰囲気醸し出します。

- 焼過レンガは色ムラが入るレトロな質感が特徴です。
- 耐火レンガは高温や直火に耐えられる為(約1,200度)、加熱炉やピザ窯などにもご使用いただけます。

レンガ	
品種	規格(L×W×H・mm)
赤レンガ	210×100×60
焼過レンガ	210×100×60
耐火レンガ	230×115×65

※現場環境によっては白華が発生する場合があります。  
 ※寒冷地では凍結融解の恐れがあります。  
 ※焼きものの特性上、色・カドカケ・形にばらつきがあります。



# 洋風化粧砂利 *New*

さまざまなシーンにあった天然石の洋風砂利。  
自分好みのお庭づくりに幅広くマッチします。

□砂利の下には、防草シート(P95)の施工をおすすめします。

雑草を抑制し、お庭のお手入れが楽になります。

□輸入品につき、在庫と納期をご確認ください。

## クラッシュレンガ



ミックス



レッド



ベージュ



ブラウン

## MIXプレシャス



レモン&amp;クリーム



ピンク&amp;ホワイト



グレー&amp;ホワイト



クリスタルブラウン

## ナチュラルストーン



ピュアホワイト



ストロベリーピンク



キャメルイエロー



ローズレッド

### 【価格表】

化粧砂利			
品種	規格(φ)	重量(kg)	価格
クラッシュレンガ	φ10~φ40	1袋=10	1,500円(税込1,650円)
MIXプレシャス	φ10~φ40	1袋=10	1,400円(税込1,540円)
ナチュラルストーン	φ10~φ40	1袋=15	2,000円(税込2,200円)

※クラッシュレンガ、MIXプレシャスは約30~40mmの厚さで1㎡あたり7~8袋が、目安です。

※ナチュラルストーンは約30~40mmの厚さで1㎡あたり3~5袋が、目安です。

※天然石のため、色・大きさにバラツキがあります。

# 和風化粧砂利 *New*

日本庭園のような和の雰囲気のお庭づくりに最適。  
緑の植栽・敷石などと良くマッチし、静かな空間を演出してくれます。

- 雨に濡れると色合いが濃くなり、より鮮やかに表現します。
- 溶岩砂利は歩くと音が出るので、防犯効果に優れています。  
また、保水性があり、打ち水効果が持続します。
- 輸入品も含む為、在庫と納期をご確認ください。

## ラウンドタイプ



白玉



硯(すずり)石



6号碎石



那珂川砂利

## クラッシュタイプ



五色砂利



さび



みかげ



神山

## 防犯砂利



溶岩砂利 黒



溶岩砂利 赤

### 【価格表】

化粧砂利			
品種	規格(φ)	重量(kg)	価格
白玉	φ25~φ40	1袋=15	2,000円(税込2,200円)
硯(すずり)石	φ25~φ50	1袋=15	2,600円(税込2,860円)
五色砂利	φ10~φ20	1袋=15	1,100円(税込1,210円)
みかげ	φ10~φ20	1袋=15	1,100円(税込1,210円)
さび	φ5~φ15	1袋=15	1,100円(税込1,210円)

化粧碎石			
品種	規格(φ)	重量(kg)	価格
神山	φ10~φ40	1袋=15	1,100円(税込1,210円)
溶岩砂利	φ20~φ40	1袋=10ℓ(約7kg)	1,800円(税込1,980円)
那珂川砂利	0.1mm~10mm	本社引取のみ販売	お問い合わせください
6号碎石	φ10~φ30	本社引取のみ販売	お問い合わせください

※約30mm厚さで1㎡あたり3~5袋が目安です。  
※天然石のため、色・大きさにバラツキがあります。  
※ラウンドタイプの那智は、硯(すずり)石と名称が変更となりました。

※神山についてはtパック販売も可能ですので、弊社までお問い合わせください。  
※溶岩砂利は約30~40mmの厚さで1㎡あたり7~8袋が、目安です。  
※6号碎石・那珂川砂利については、本社引き取りにて車両持込み目方販売となります。



# SCENES OF MAKE UP GRAVEL

施工例 | 洋風化粧砂利・和風化粧砂利

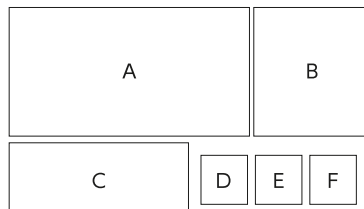

- A : 那珂川砂利・6号碎石
- B : 神 山
- C : クラッシュレンガ ミックス
- D : MIXプレシャス クリスタルブラウン
- E : MIXプレシャス ピンク&ホワイト
- F : MIXプレシャス グレー&ホワイト



[color] さび

# Natural Stone

## ピンコロ石・縁石

天然石をそのまま切り出した、素朴な味わいです。  
一般のお住まいからパブリックな空間まで、幅広くお使いになれます。

- 天然石なので色落ちせず、最初の風合いを長く保ちます。
- 縁石は白みかげ、さびのみの販売となります。



白みかげ

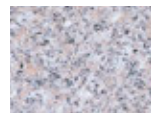

桜みかげ



さび



黒



グレー

### ピンコロ石

### 縁石







[color] さび



[color] グレー



[color] 黒

【規格寸法図】 ※寸法は目地を入れた寸法となります。

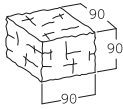
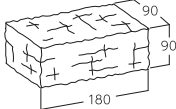
ピンコロ石		
型式	90角	2丁掛
形状寸法図(mm)		
使用量(個/m <sup>2</sup> )	100.0	50.0

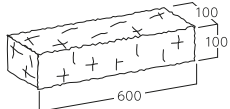
縁石	
型式	
形状寸法図(mm)	
使用量(個/m)	16.6

※輸入品につき在庫と納期をご確認ください。  
 ※天然石のため、色合いにばらつきがあります。特にさびについては、色の幅が大きくなります。  
 ※注：黒・グレーの定価につきましては、白みかげ・桜みかげ・さびとは異なります。  
 ※全面割肌仕上げの商品となります。

【価格表】

ピンコロ石					
品種		規格(L×W×H・mm)	重量(kg)	m <sup>2</sup> 使用個数	価格
白みかげ 桜みかげ さび	2丁	180×90×90	4.0	50/m <sup>2</sup>	330円(税込363円)
	90角	90×90×90	2.0	100/m <sup>2</sup>	170円(税込187円)
グレー 黒	2丁	180×90×90	4.0	50/m <sup>2</sup>	410円(税込451円)
	90角	90×90×90	2.0	100/m <sup>2</sup>	200円(税込220円)

縁石					
品種		規格(L×W×H・mm)	重量(kg)	m <sup>2</sup> 使用個数	価格
白みかげ・さび		600×100×100	16.2	16.6本/m <sup>2</sup>	2,830円(税込3,113円)



[color] 白みかげ



[color] 白みかげ

# Natural Stone

## 敷石

天然石をノミ切り加工を施した商品です。  
さまざまなシーンに合った空間を演出します。

□天然石なので色落ちせず最初の風合いを長く保ちます。



白みかげ



さび

[規格寸法図] ※天端ノミ・4側面割肌・底機械切り。

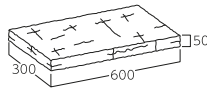
敷石		
型式	33型	36型
形状寸法図(mm)		
使用量(個/m <sup>2</sup> )	12.2	24.3

※輸入品につき在庫と納期をご確認ください。  
※天然石のため、色、寸法のバラツキがあります。

[価格表]

敷石				
品種	規格(L×W×H・mm)	重量(kg)	m <sup>2</sup> 使用個数	価格
33型	300×300×50	12.2	11.1/m <sup>2</sup>	1,800円(税込1,980円)
36型	300×600×50	24.3	5.55/m <sup>2</sup>	3,500円(税込3,850円)



[color] さび



[color] 桜

# Frame Stone

## 大栄Aエース・大栄石

コンクリートの耐久性を生かしながら、  
周辺環境に違和感なく溶け込みます。  
インターロッキングブロックとの組み合わせが効果的です。

**[大栄A]** コンクリート素材そのままのシンプルな仕上がり。

**[大栄石]** コンクリート素材に特殊樹脂を吹き付けた化粧仕上げ。

□タイヤの摩擦にも耐えられる強度です。

□歩道や花壇の土砂を防ぎ、印象もスッキリと仕上がります。

□大栄石は、2面化粧仕上げです。

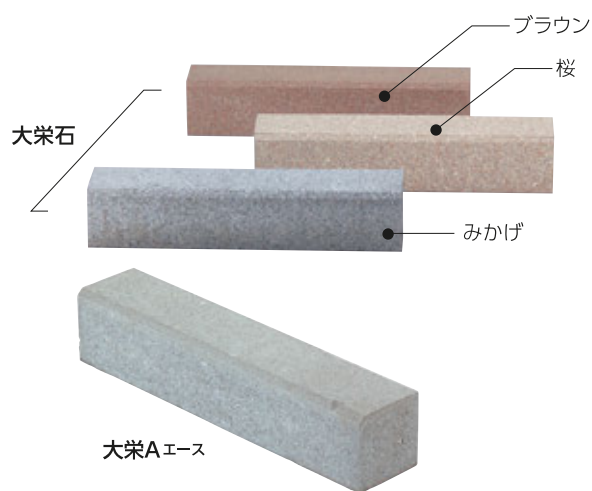

### [規格寸法図]

大栄Aエース・大栄石		
型式	大栄A	大栄石
形状寸法図(mm)		



みかげ



ブラウン



桜

### [価格表]

大栄Aエース・大栄石			
品種	規格(L×W×H・mm)	重量(kg)	価格
大栄A	600×120×120	19.5	800円(税込880円)
大栄石(各色)	600×120×120	19.5	2,300円(税込2,530円)





# GRAIN WOOD *New*

## グレインウッド(枕木)

マレー諸島産、新品枕木。防腐加工後、ドブ付け黒色着色済み。  
非常に耐久性に優れている樹種なので、エクステリア材として  
アプローチ、門柱、花壇材など多彩な用途でご使用いただけます。

- 経年劣化により、質感や風合いが変化します。
- GM-2100及びGM-1200の販売は、本社・小山営業所にてお引取りのみの販売とさせていただきます。他、規格サイズはお問い合わせください。
- 輸入品に付き、在庫と納期をご確認ください。

### 【規格寸法図】

GRAIN WOOD	GM-600				GM-900		GM-1200		GM-2100			
型式 形状寸法図(mm)	140		600		140		900		140		2100	
	200				200				200			

### 【価格表】

GRAIN WOOD			
品種	規格(L×D×W・mm)	重量(kg)	価格
GM-600	600×140×200	16.8	3,700円(税込4,070円)
GM-900	900×140×200	25.2	5,100円(税込5,610円)
GM-1200	1200×140×200	33.6	6,300円(税込6,930円)
GM-2100	2100×140×200	58.8	9,000円(税込9,900円)

※輸入品の為、在庫切れ・廃盤になる場合がございますので予めご了承ください。  
※本製品は色の濃淡の差、バリ、ささくれ、そり曲がりが生じる場合がございます。  
※天然素材の特性上、規格寸法に多少のばらつきがあります。  
※本製品を切断加工をした場合は、切断面を保護する為防腐剤を用いて色付けしてください。  
※ご注文の際には在庫と納期をご確認ください。

# GRAIN WOOD RUMBER *New*

## グレインウッド・ランバー

時が経った枕木の自然な色合いを忠実に再現。  
様々な植栽に馴染む、落ち着いた雰囲気演出します。

- 内部に鉄筋を配置し、割れやヒビに強くなっています。
- 本物の枕木から型取り、側面にまで彫りの深い凹凸を実現。
- ご注文の際には、在庫と納期をご確認ください。



[規格寸法図]

GRAIN WOOD RUMBER	GR-45	GR-65	GR-90	PL-30
型式 形状寸法図 (mm)				

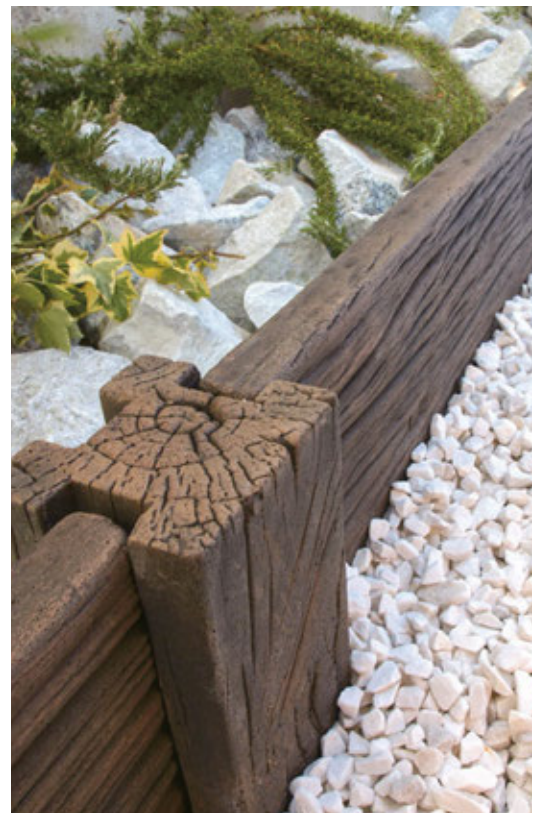

【価格表】

GRAIN WOODRUMBER			
品種	規格(LxWxD・mm)	重量(kg)	価格
GR-45	225×40×450	8.0	1,800円(税込1,980円)
GR-65	225×40×650	11.6	3,000円(税込3,300円)
GR-90	225×40×900	16.0	4,000円(税込4,400円)
PL-30	120×130×300	7.3	2,500円(税込2,750円)

※経年劣化による表面の色落ちが発生する場合がございますが市販の水溶性塗料で補修ができます。  
 ※本製品は、歩行用の強度になっております。車の重量には対応していません。  
 ※色合いに幅がございます。また、掲載画像と異なる場合がございます。  
 ※寸法には多少のバラツキがございます。  
 ※PL-30(ポール)には鉄筋は入っておりません。  
 ※凍結・融解を繰り返す場所では、凍害により割れや白華を生じますのでご了承ください。  
 ※改良の為、予告なく仕様を変更する場合がございます。



# Barrier Free

## 視覚障がい者用ブロック

より多くの方々に、安心して歩いていただくための〈バリアフリー〉製品。  
JISに準じた形状 (JIS T 9251) で、目地キープ付き。  
従来品より施工性も向上しました。

- 視覚に障害をお持ちの方々に安全に誘導します。
- 80mm、60mm、30mmの3種類の厚みを揃えました。

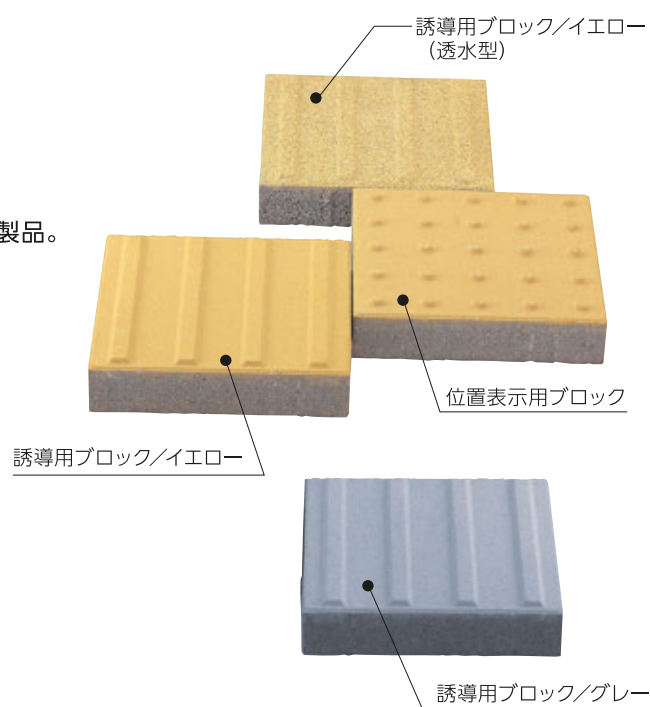





[color] イエロー



[color] グレー

【規格寸法図】 ※寸法は目地を入れた寸法となります。

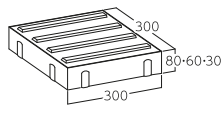
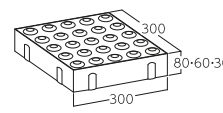
視覚障がい者用ブロック		
型式	平板誘導用	平板位置表示用
形状寸法図 (mm)		
使用量 (個/m <sup>2</sup> )	11.1	11.1

※透水型、グレー色は厚み60mmのみとなります。

【価格表】

視覚障がい者用ブロック					
品種	形状	規格 (L×W×H・mm)	重量 (kg)	m <sup>2</sup> 使用個数	価格
333型	点字・線字	300×300×30	6.3	11.1/m <sup>2</sup>	1,100円(税込1,210円)
336型	点字・線字	300×300×60	12.4	11.1/m <sup>2</sup>	950円(税込1,045円)
336型グレー	点字・線字	300×300×60	12.4	11.1/m <sup>2</sup>	1,150円(税込1,265円)
336型透水	点字・線字	300×300×60	12.3	11.1/m <sup>2</sup>	1,430円(税込1,573円)
338型	点字・線字	300×300×80	16.2	11.1/m <sup>2</sup>	1,250円(税込1,375円)
338型透水	点字・線字	300×300×80	16.1	11.1/m <sup>2</sup>	1,730円(税込1,903円)

各自治体のみなさまへ

# リサイクルインターロッキングブロックシステム

当社が培ってきた技術と経験を生かして、地域社会に貢献したい。  
 そんな願いから、循環型社会形成に寄与する  
 リサイクルインターロッキングブロックシステムが生まれました。  
 本来、人の暮らしから生じたゴミは、時を経て土に還るものでした。  
 しかし現代の“廃棄物”は土には還らず、地球上に存在し続けてしまいます。  
 現代の廃棄物をこの大地にふたたび還すための新たなシステム、  
 それがリサイクルインターロッキングブロックシステム。  
 地球の未来のために、このシステムをご活用ください。



価格は お問い合わせ下さい。

◆インターロッキングブロックシステム全体のしくみ

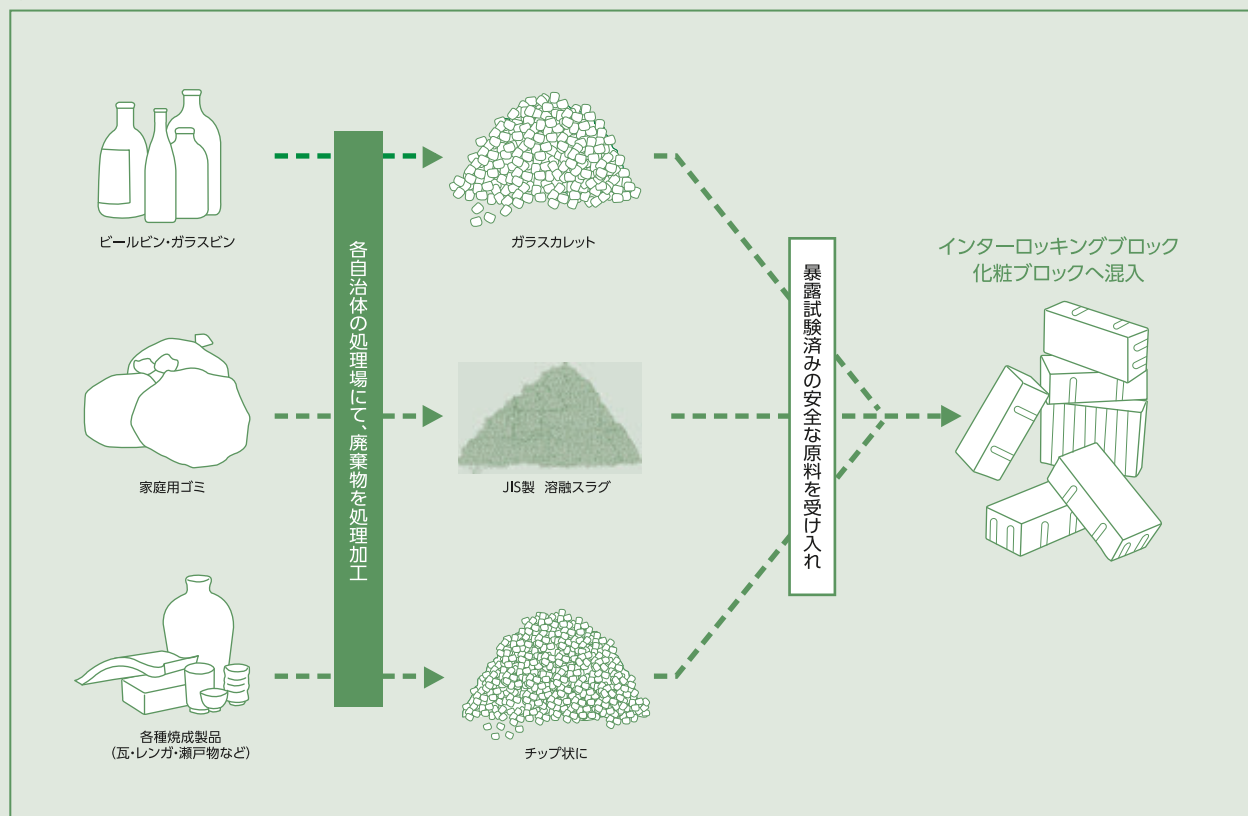



- 原料に混入する廃棄物の量・種類・状態を確認し、最も適したオリジナル製品をご提案いたします。
  - 抗菌・防汚加工を施すこともできます。
  - ブロックの強度、耐久性、対凍害性については、一般品と同じレベルを保持するよう当社で試験をいたします。
  - その他、ご不明な点やお困りのことはご相談ください。
- ※受入原料に対する暴露試験は当社では行いません。安全な処理済みの原料を納入願います。

#### ◆地球環境に配慮したシステム

各自治体の処理場にて廃棄物を適性処理。

処理後のガラスカレット・JIS製溶融スラグ・レンガ・瓦等を当社に納入。

インターロッキングブロック原料に混入。  
※レンガ・瓦等は化粧ブロックの種石骨材として利用。

リサイクルインターロッキングブロックの完成。



#### 高い混入実績を実現

原料に混入する廃棄物の量・種類・状態により混入実績は異なりますが、ガラスカレットはインターロッキングブロック質量の52%以上、JIS製溶融スラグで80%以上という高い混入率でのブロック形成を実現しました。

#### 再資源化で埋め立てコストを軽減

埋め立てコストを限りなくゼロに近づけることは、経済性のみならず環境保護の面でも急を要する課題となっています。再資源化した廃棄物を有効活用することにより、埋め立てコスト等の軽減が図れます。

#### 環境への関心を喚起するオリジナル製品

各自治体の廃棄物処理の状況や環境保護への取組みをアピールするためにも、公園や児童施設などの公共性の高い場所に自治体独自のインターロッキングブロックを使用することをお勧めします。足元のたった一つのブロックが、環境や循環型社会への関心を呼び起こすのに役立ちます。

リサイクルインターロッキングブロックシステムによる製品はオリジナル受注生産となりなす。受入原料・生産量・コスト・納入方法等は、当社までお気軽にご相談ください。

# Safety *New*

## 車止めブロック NSP-100B

低車高車にも利用することができる  
100mmのパーキングブロックです。

- 施工性が極めてシンプルで、コストパフォーマンスにも優れています。
- 反射機能付きホールキャップ



[規格寸法図]

車止めブロック	
型式	NSP-100B
形状寸法図 (mm)	

[価格表]

車止めブロック			
品番	規格(L×W×H・mm)	重量(kg)	価格
NSP-100B	600×90/160×100	18.5	1,980円(税込2,178円)

※車止め(本体)にはアンカーピン2本、キャップ2個を含んでおります。



# Safety

## 車止めブロック PSK-120A

製品の高さを110mmに設定し、  
安全性を高めた車止め。  
ブロックの重心が安定しているため、  
上部反射板の損傷を防止します。

- 両サイドの手掛げが大きく、持ち運びに便利です。

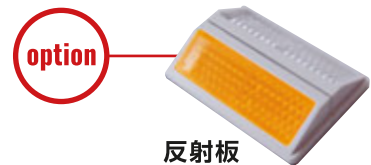

[規格寸法図]

車止めブロック	
型式	PSK-120A
形状寸法図 (mm)	

[価格表]

車止めブロック			
品番	規格(L×W×H・mm)	重量(kg)	価格
PSK-120A	600×95/200×110	23.0	2,700円(税込2,970円)
反射板			350円(税込385円)

※車止め(本体)にはアンカーピン2本、キャップ2個を含んでおります。  
※車止めブロックL-600は、PSK-120Aに名称が変更となりました。



PSK-120A



PSK-120A

●標準施工例

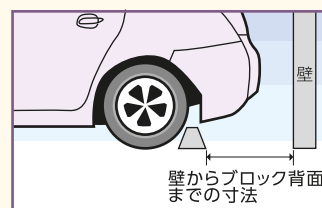
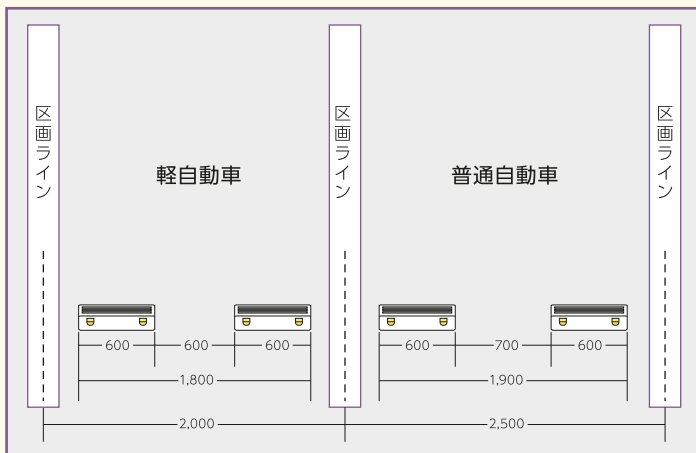

車種別標準設置寸法

(mm)

軽自動車	300~500
普通乗用車	1,000~1,200
マイクロバス・貨物	1,800~2,000
大型車両	3,000~4,000

※上記寸法は標準的な参考数値であり、特殊車輛には適用できません。実際の設置寸法は現場状況を考慮の上決定願います。

●標準施工例

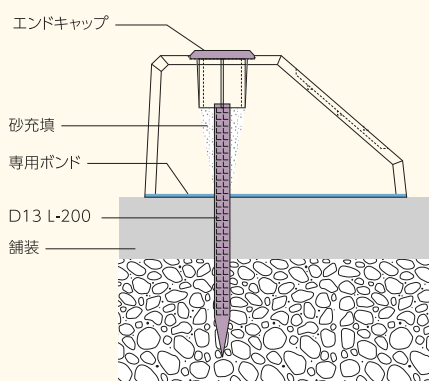

●製品設置例

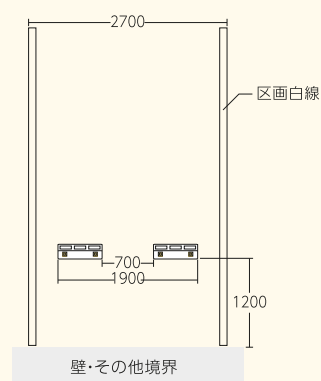

※PSK-120A

option



ボンド(ナルパーク)

アスファルト下地、  
コンクリート下地に最適です。



# Grass Keeper NEO



## グラスキーパーネオ

舗装材と芝生双方の安定を図る緑化補助材です。  
カースペースや玄関周りを緑で満たし、周囲の自然との調和を図ります。  
あらゆるペイジメントに対応可能です。

- 舗装材・芝生ともに、剥がれにくくします。
- 芝生への圧力をやわらげ、損傷を最小限に抑えます。
- 透水性・保水性に優れているので、夏の過熱を軽減し、植物も保護します。
- 底板付きのためブロックがスペーサーにより安定し、ガタつきがありません。
- 受注生産のため納期をご確認ください。

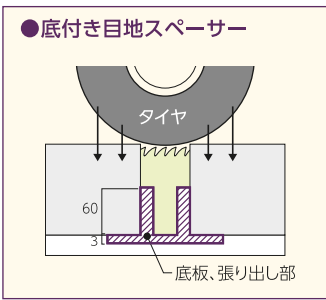

グラスキーパーはブロックやレンガ天然石などを使った緑化もしくは透水性のブロック舗装の補助が目的。緑化用芝または透水用化粧砂利を挿入する目地幅は50mm必要です。主な特徴として、底板付きのため車を乗り入れてもブロックのガタつきがなく、芝生連続型緑化舗装のため芝が枯れません。また植生率が高く、施工も簡単。様々なブロックの使用が可能です。

※大型車の乗り入れ、車の急発進・急停車はご注意ください。

【配置例】 ※使用するブロックの厚みは、80mmとして下さい。

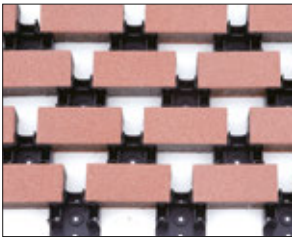

ST型

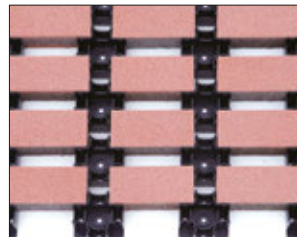

SX型

【価格表】

Grass Keeper NEO		
品種	規格(LxWxH・mm)	価格
ST型・SX型・SI型	120×120×65	12,000円(税込13,200円) 1箱=100個入り

(注) 1箱単位の販売となります。

## Layout Pattern

※エンド処理については、状況によって使用枚数が異なる場合がございます。

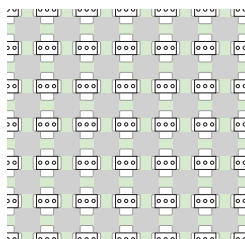

**100×100ブロック**  
(ブロック44.4個/グラスキーパー 44.4個)  
SX型使用 植生率 約56%

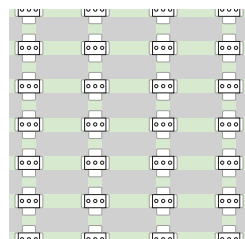

**100×200ブロック**  
(ブロック26.7個/グラスキーパー 26.7個)  
SX型使用 植生率 約47%

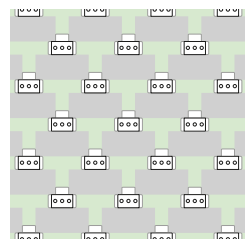

**100×200ブロック**  
(ブロック26.7個/グラスキーパー 26.7個)  
ST型使用 植生率 約47%

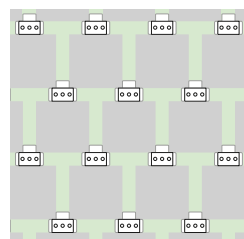

**200×200ブロック** (16枚/m<sup>2</sup>)  
(ブロック16個/グラスキーパー16個)  
ST型使用 植生率 約36%

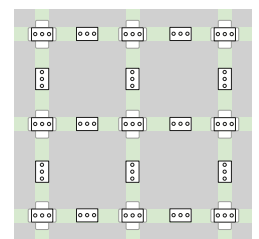

**300×300ブロック**  
(ブロック8.2個/グラスキーパー 16.4個)  
SX型使用 植生率 約27%

# Layout Pattern

[駐車場エリア参考配置図] ※エンド処理については、状況によって使用枚数が異なる場合がございます。

## 緑化率重視

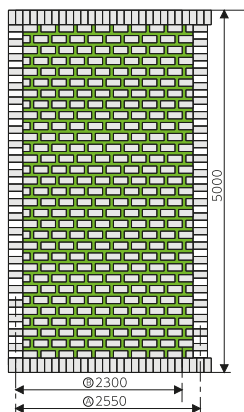

**PG01**

ブロック寸法 100×200×80  
 パターン ブリック(千鳥)  
 区画寸法 A 2550×5000(12.75㎡)  
           B 2350×5000(11.75㎡)  
 緑化率 47%  
 緑化幅 50mm  
 緑石 ブロック 100×200×80  
 区画線 白線ブロック 100×200×80  
 緑化スペーサー LKG-ST  
 使用量 A:ST 316個  
        B:ST 284個

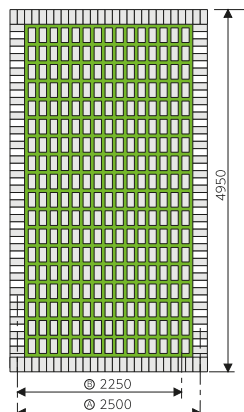

**PG02**

ブロック寸法 100×200×80  
 パターン 芋目地(格子)  
 区画寸法 A 2500×4950(12.38㎡)  
           B 2250×4950(11.14㎡)  
 緑化率 47%  
 緑化幅 50mm  
 緑石 ブロック 100×200×80  
 区画線 白線ブロック 100×200×80  
 緑化スペーサー LKG-SX,ST  
 使用量 A:SX 232個  
        ST 78個  
        B:SX 203個  
        ST 76個

## 景観重視

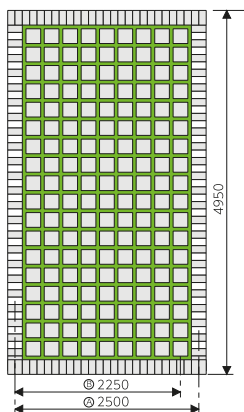

**PG04**

ブロック寸法 200×200×80  
 パターン 芋目地(格子)  
 区画寸法 A 2500×4950(12.38㎡)  
           B 2250×4950(11.14㎡)  
 緑化率 36%  
 緑化幅 50mm  
 緑石 ブロック 100×200×80  
 区画線 白線ブロック 100×200×80  
 緑化スペーサー LKG-SX  
 使用量 A:SX 136個  
        ST 54個  
        B:SX 119個  
        ST 52個

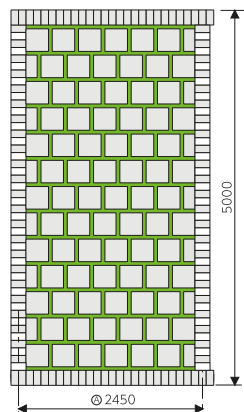

**PG06**

ブロック寸法 300×300×80  
 パターン 芋目地(格子)  
 区画寸法 A 2450×5000(12.25㎡)  
 緑化率 27%  
 緑化幅 50mm  
 緑石 ブロック 100×200×80  
 区画線 白線ブロック 100×200×80  
 緑化スペーサー LKG-ST  
 使用量 A:SX 156個

## 走行重視

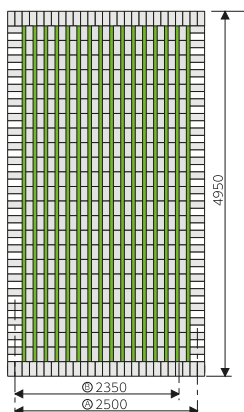

**PG07**

ブロック寸法 100×200×80  
 パターン ストライプ  
 区画寸法 A 2500×5000(12.5㎡)  
           B 2350×5000(11.75㎡)  
 緑化率 33%  
 緑化幅 50mm  
 緑石 ブロック 100×200×80  
 区画線 白線ブロック 100×200×80  
 緑化スペーサー LKG-SI  
 使用量 A:SI 384個  
        B:SI 360個



※使用量のABIについては幅員の2種類です。





色調は印刷のため実際とは異なる場合がございます。



※使用品はユニバーサルペーパー黒みかげ

# Edge Pro

## エッジプロ

植え込みなど、境となる舗装材がズれるのを防ぎます。  
直線や曲線にもフレキシブルに対応いたします。

□受注生産の為、納期をご確認ください。

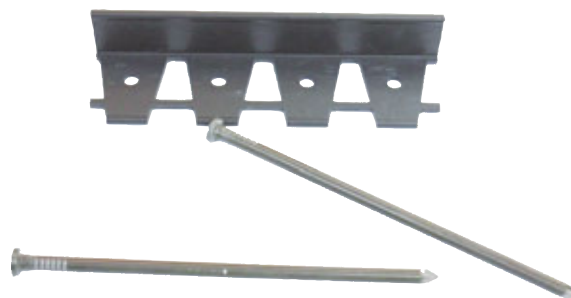

### 【標準施工例】

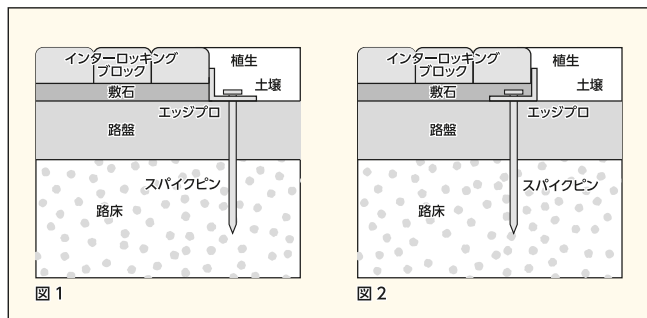

### 【価格表】

Edge Pro		
品種	規格(L×W×H・mm)	価格
本体	2.25m×12本、スパイクピン48本	69,000円(税込75,900円)

※別途運賃 1箱 5,000円 2箱以上無料

ご注文単位	内 容 (1箱入数)	備 考
1箱以上より	2.25m×12本(27m分)、スパイクピン48本 本体高44mm×幅67mm×長2,250mm スパイクピンφ10×250mm	本体1本につき、スパイクピン6本使用です。

# Deck Block

## 基礎石

- フェンス、門扉などの基礎石にご利用ください。
- 配達地域によっては別途運賃が発生する場合がございます。
- 納期をご確認の上お早めにご注文ください。
- 基礎石は、流込タイプ、即脱タイプがありますので、ご注意ください。
- 小山営業所の販売については仕様が異なる場合がございますので  
担当営業までご確認ください



流込タイプ

即脱タイプ

### [規格寸法表]

規格寸法 (mm)	上下穴寸法		重量 (kg)	タイプ
	上穴	下穴		
180×180×450	100	80	23	流込
180×180×200	95	96	10	即脱
180×180×300	95	97	15	即脱
180×180×450	95	100	23	即脱
180×180×600	95	102	30	即脱
200×200×200	110	110	12	即脱
200×200×300	110	111	18	即脱
200×200×450	110	113	27	即脱
200×200×500	110	114	31	即脱
200×200×600	110	115	36	即脱
250×250×250	155	157	21	即脱
250×250×300	155	158	25	即脱
250×250×450	155	159	38	即脱
250×250×500	155	160	42	即脱
250×250×600	155	162	50	即脱
300×300×250	195	195	27	即脱
300×300×300	195	196	33	即脱
300×300×400	195	197	44	即脱
300×300×450	195	198	49	即脱
300×300×500	195	199	55	即脱
300×300×600	195	200	66	即脱
300×300×700	200	170	90	流込
350×350×450	210	185	87	流込
350×350×500	210	180	97	流込
350×350×600	210	170	119	流込
400×400×200	220	210	52	流込
400×400×300	220	205	80	流込
400×400×400	220	200	106	流込
400×400×500	220	195	135	流込
400×400×600	220	190	163	流込
400×400×700	220	185	192	流込
400×400×800	φ220		228	流込
400×400×900	φ220		253	流込

規格寸法 (mm)	上下穴寸法		重量 (kg)	タイプ
	上穴	下穴		
500×500×400	φ270		177	流込
500×500×500	φ270		222	流込
500×500×600	φ270		264	流込
500×500×700	φ270		308	流込
500×500×800	φ270		355	流込
500×500×900	φ270		396	流込
500×500×1000	φ270		440	流込
500×500×1100	φ270		484	流込
500×500×1200	φ270		528	流込
600×600×500	φ320		322	流込
600×600×600	φ320		386	流込
600×600×700	φ320		450	流込
600×600×800	φ320		515	流込
600×600×900	φ320		579	流込
600×600×1000	φ320		643	流込
700×700×500	φ320		471	流込
700×700×600	φ320		565	流込
700×700×700	φ320		660	流込
700×700×800	φ320		754	流込
700×700×900	φ320		848	流込
700×700×1000	φ320		942	流込
800×800×500	φ320		644	流込
800×800×600	φ320		772	流込
800×800×700	φ320		901	流込
800×800×800	φ320		1029	流込
800×800×900	φ320		1157	流込
800×800×1000	φ320		1286	流込
180×550×450 (200ダブル)			61	流込
200×550×450 (200ダブル)			81	流込
300×300×250 耐雪型(沈下防止)				流込
400×400×250 耐雪型(沈下防止)				流込

安心・安全なブロック塀をめざして

# Block Holder

## ブロックホルダー

建築用コンクリートブロックへの不要なモルタルの流入を防止。

材質：ポリエチレンテレフタレート(PET)



一般社団法人  
**全国建築コンクリート  
 ブロック工業会推奨商品**  
 特許第4681582号

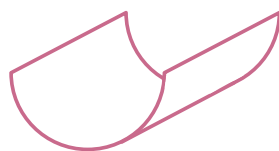

Block Holder

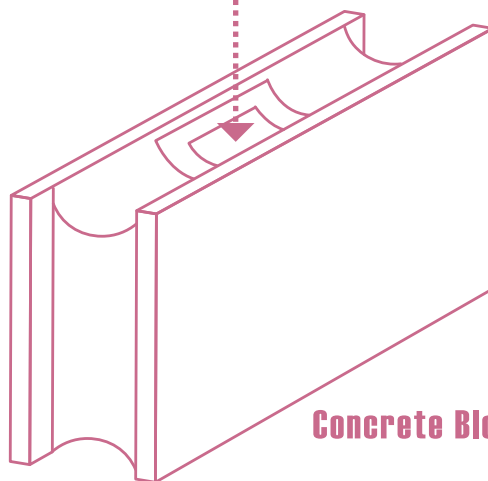

Concrete Block

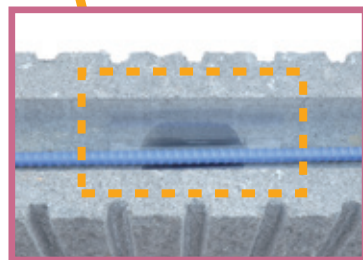
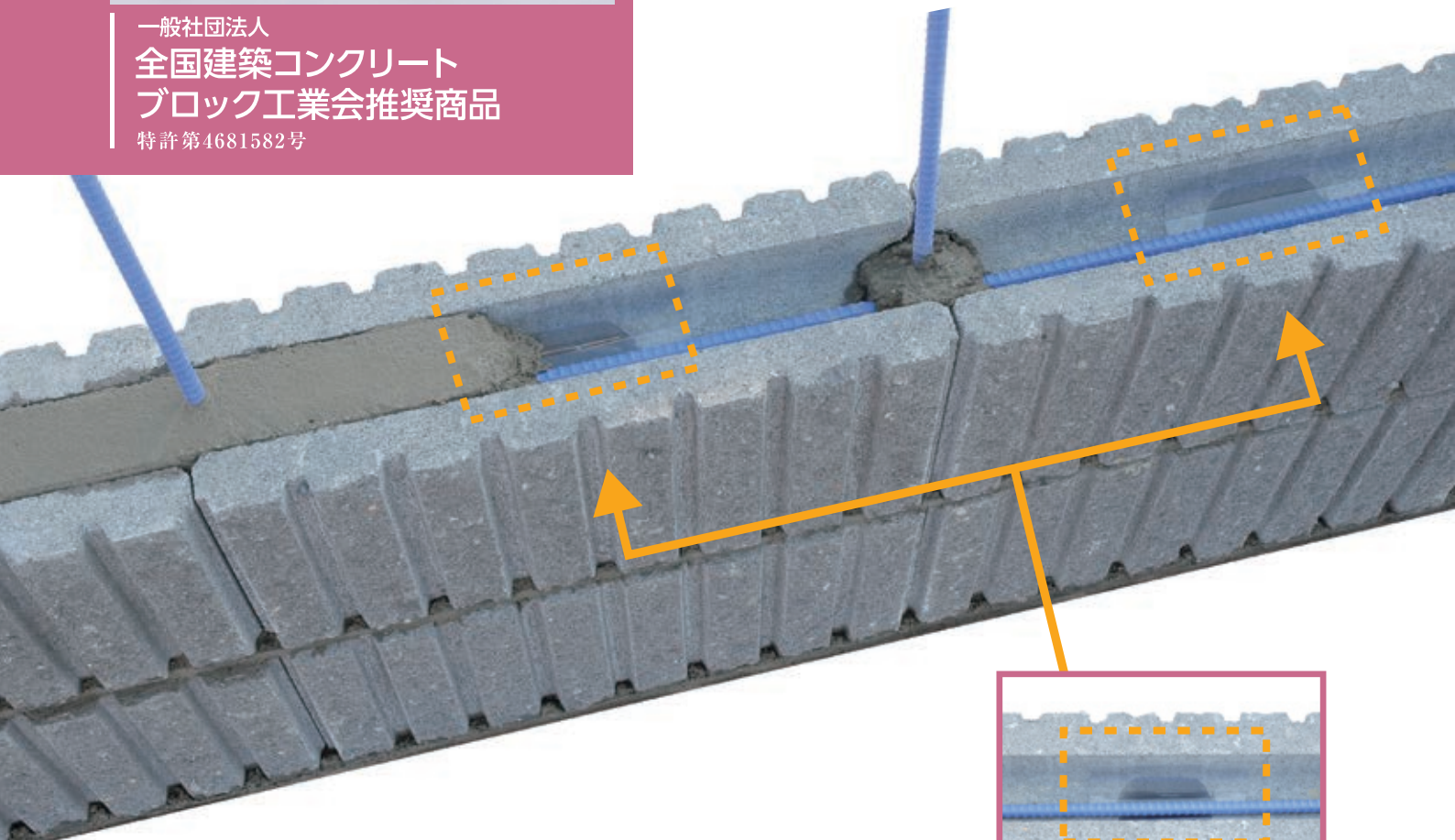

【形状寸法図】

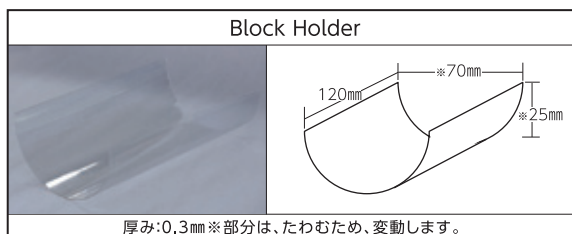

※製造上、規格・寸法に多少のバラツキが生じます。

【価格表】

Block Holder			
品種	規格(L×W×H・mm)	1箱=500枚入り	価格(1箱)
	120×70×25	別途送料	7,150円(税込7,865円)

※送料(一部除く)につきましては、弊社までお問い合わせください。  
 ※5箱で1ケース(大箱)梱包となります。

# 関連商品

## 防草シート

- 植栽帯の雑草を抑制します。
- 雑草を止め、砂利の沈下を抑えます。
- 耐久性と透水性に優れており、植物の育成を防ぎます。

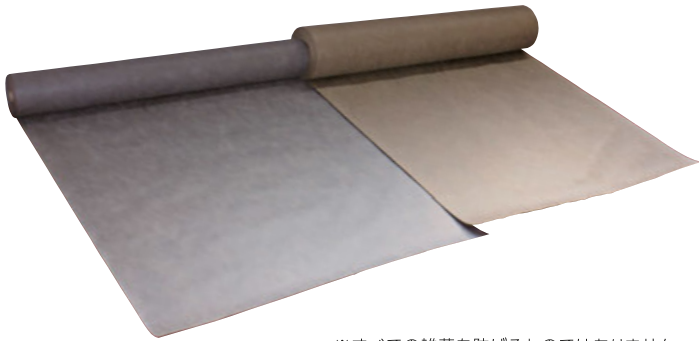

※すべての雑草を防げるものではありません。  
 ※U型ピンは鉄製なので、サビる可能性があります。

防草シート			
品種	規格 (m)	厚み (mm)	価格
DA-100 グレー	1×50		12,000円(税込13,200円)
	2×50	0.35	22,000円(税込24,200円)
DA-150 茶/緑	1.1×50		19,000円(税込20,900円)
	2.1×50	0.5	36,000円(税込39,600円)
DA-200 緑	1.1×50	0.5	23,500円(税込25,850円)

U型ピン 150 ※防草シートの止め金具として最適です。			
品種	規格 (mm)		価格
U型ピン 150	φ4×150	700本入り	33,000円(税込36,300円)
	φ4×150	50本入り	5,300円(税込5,830円)

## 透水シート

- 透水性が高く、フィルター機能に優れています。
- シートの目が細かく、土壌の流出を防ぎます。
- 高い柔軟性と強力を有します。

材質: ポリエステル

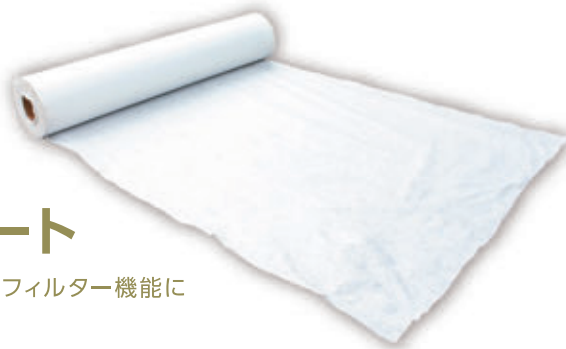

透水シート					
品種	厚さ (mm)	重量 (g/m <sup>2</sup> )	幅 (cm)	長さ (m)	
PK100 ホワイト	1	100	100/200	100	
	伸び率 (%)		引張強度 (N/5cm)	透水係数 (cm/sec)	
	タテ:40 ヨコ:50	タテ:150 ヨコ:150	1.5×10		

インターロッキングブロック

粗目砂

ペイプメイト(透水シート)

路盤

※透水シートの重ね合わせ幅は、100mm程度とします。

## 地先コンクリート ブロック12 *New*

- 流し込み製縁石。様々な見切り材として幅広くお使いいただけます。



品種	規格 (mm)	重量(kg)
地先コンクリートブロック12	600×120×120mm	20

## 樋受石 *New*

- 縦樋の下に据え置き、樋からの水を優しく受け流す石としてご使用ください。



品種	規格 (mm)	重量(kg)
樋受石	150×300×75~55	5.6

## 関連用品

# ジューテンモルタル *New*

組積用コンクリートブロック充填用プレミックスモルタル

### 商品特徴・使用方法

- 充填目地工事に適した流動性がある(自己充填)。
- 使用方法は、1袋に4.2L~4.6Lの水を入れよく混ぜるだけ。  
※流動性を低くしたい場合は、水の量を減らして調整ください。
- 目地モルタルにも使用する場合は、水の量を減らして調整して使えます。
- 厚さ10cmブロックの縦空洞部のみ使用で  
1袋、約2㎡(25本分)

### ※注意点

- 練り混ぜ温度により水量が変化することがあります。  
また充填目地部にしっかり充填できるよう軟らかさを試し練りで調整してください。
- 気温3℃以下になる場合は、施工を避け、強い日射、降雨、降雪などを受ける場合は、シート養生してください。



## 珪砂 (5号)



※色はベージュ(茶系)となります。

備考	
	自社インターロッキングブロック使用の場合
1袋/25kg	216型 6~7㎡/袋
	218型 5~6㎡/袋
	336型 9~10㎡/袋
	338型 8~9㎡/袋

## カラメジ



備考	
	自社インターロッキングブロック使用の場合
1袋/20kg	216型 4~5㎡/袋
	218型 3~4㎡/袋
	336型 7~8㎡/袋
	338型 6~7㎡/袋

※施工の際はきれいにはきあげて散水してください。  
※一般の目地砂にくらべて雑草が生えにくい効果があります。

## 関連用品

### 〈ブロック汚れ除去剤〉白華除去剤

#### ブロッククリーン G



□ブロックに付着した埃・土・垢・カビ・苔・微生物・油脂・排気ガスなどによる汚れを洗浄する、ブロック専用の汚れ除去剤です。

●**組成** 次亜塩素酸ソーダ12% 6%、非イオン界面活性剤、特殊アルカリ剤、安定剤 ●**液性** 強アルカリ、塩素系 ●**使用方法** 原液を噴霧器にてブロック面から5~10cmの近距離より噴霧し、10~30秒後に流水で洗い流します。この時、目的物以外に付着させないようご注意ください。

⚠**注意事項** ●危険ですので、酸性物質と混合しないでください。●塩素ガスが発生しますので、吸引しないように塩素対策マスク・防護メガネ・ゴム手袋を必ず着用してください。●動物・植物に付着しないようご注意ください。

#### SKクリーンLC



□白華現象による白色汚垢やセメント、コンクリート製品に発生したカビ、苔などの汚れを分解除去します。

●**成分** 特殊酸性剤、界面活性剤混合物 ●**液性** 酸性 ●**使用方法** 汚れの度合いにより原液から5倍液に希釈し、噴霧器や刷毛で直接処理した後、水洗浄で除去します。噴霧器使用の際は、空中に霧を飛散させないよう調整してください。

⚠**注意事項** ●危険ですので、塩素系薬剤と混合しないでください。●酸性液体で、刺激臭がありますので、吸引しないようにマスク・防護メガネ・ゴム手袋を必ず着用してください。●動物・植物に付着しないようご注意ください。

危険ですので、「ブロッククリーンG」と「SKクリーンLC」は絶対に混ぜ合わせないでください。

## 専用機械工具

### 舗装材運搬用カート

#### トランスポートカート VTK-V



トランスポートカート			
品番	締め付け巾(mm)	最大積み上げ高さ(mm)	
VTK-V	550~1,050	900	
	締め付け厚さ(mm)	運搬重量(kg)	機械重量(kg)
	200	400	68

#### 【トランスポートカート VTK-Vの特長】

◎現場内におけるインターロッキングブロックの運搬に最適。◎パレット上のインターロッキングブロックをワンタッチ操で両側よりクランプし簡単に持ち上げ運搬。◎インターロッキングブロック(80mmストレートタイプ)80個の運搬も可能。◎大径空気入りタイヤ使用により最小限の力で運搬。

## 舗装材引き抜き用クランプ

### ハンドクリッパー SZ



ハンドクリッパー			
品番	引き抜き可能な長さ(mm)	ハンドル長さ(mm)	機械重量(kg)
SZ	90~330	500	4

#### 【ハンドクリッパーSZの特長】

◎敷設されているインターロッキングブロックの引き抜き作業が簡単に行えます。◎インターロッキングブロック敷設時、目地砂入れる前の単品引き抜きが可能。◎つかみ幅は、蝶ねじ1個の操作により90~330mmまで調整可能。各種サイズ・形状に対応。

## 舗装材運搬用クランプ

### ハンドクリッパー PPH/50

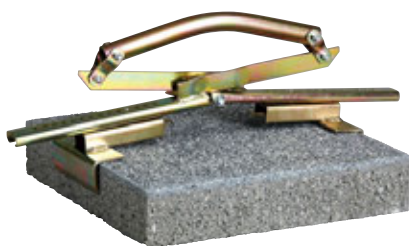

ハンドクリッパー			
品番	揚量(kg)	つかみ巾(mm)	本体重量(kg)
PPH/50	60	220~505	1.5

#### 【ハンドクリッパーPPH/50の特長】

◎コンクリート平板、インターロッキング石材等の材料を出荷パレットから手元まで効率的に運搬◎つかみ巾は、ピンの移動だけで簡単に行える巾調整。

## インターロッキングブロック専用

### ブロックカッター BC-330M



ブロックカッター		
品番	切断可能ブロック長(mm)	切断可能ブロック厚(mm)
BC-330M	330	10~120
	機械重量(kg)	大きさ(mm)
	41	H530×W250×L940

#### 【インターロッキングブロック専用ブロックカッターの特長】

◎インターロッキングブロック・コンクリート平板石材などの切断に最適。◎一回のハンドル操作で楽にきれいに切断加工を行うことができます。

### プレート VP100R



プレート		
品番	機械質量(kg)	機体の寸法(mm)
VP100R	148	Ⓐ長:830 Ⓑ幅:680 Ⓒ高:950
	ゴムロール寸法(mm)	走行速度(m/mln)
	径:Ⓓ86 幅:570 4本使用	手押し式
	振動数Hz(v.p.m)	起振力kN(kgf)
	106.7(6400)	16.7(1700)
	使用エンジン最大出力	セット回転数mln <sup>-1</sup> (r.p.m)
	スバルEX17D[4.2kW](5.7PS)	低速1400~1500 高速3700~3800
	燃料タンク容量(L)	
	自動車用無鉛ガソリン[3.6]	

#### 【インターロッキングブロック専用プレートの特長】

◎インターロッキングブロック敷設後の締め固め(凸凹のない均等仕上げ)を的確に遂行します。◎転圧面に硬質ゴム製ロールを4本連結。◎ロールによりソフト転圧ができ、ブロックを傷つける心配もありません。



# A GUIDE OF BLOCKWORK

ブロック塀施工マニュアル

# 補強コンクリートブロック塀

## 1. 特徴

壁体に空洞ブロックを用いて造る補強コンクリートブロック造の塀（以下、ブロック塀という）は、屋外に建設し、住宅その他の建物に付属して構築されるものである。

## 2. ブロック塀の規模

### 2.1 ブロック塀の壁体の厚さ

塀のブロック壁体は、正味厚さ120mm以上のブロックを使用する。また、塀の高さが2mを超える場合は150mm以上とする。



建築基準法施行令（第62条の8第1項2号）

壁の厚さは、15cm（高さ2m以下の塀にあっては、10cm）以上とする。

### 2.2 ブロック塀の高さ

ブロック塀の最大高さは2.2mである。

塀の高さは地盤面から測る（図14-1）。原則として低位置の地盤からの数値をとる。また、表14-1に示すとおり、基礎の形状および控壁・控柱ひかえかべ ひかえばしらの設置状況により施工可能な高さは制限される。

表14-1 ブロック塀の高さ (m)

基礎の形状および土質 ブロック塀の形式	I形		逆T形・L形	
	普通土	改良土	普通土	改良土
控壁・控柱なし塀	1.2	1.6	1.6	1.6
控壁・控柱付き塀	1.4	1.8	1.8	2.2

（備考）改良土とは基礎周辺をコンクリートで固めたもの、またはこれに類するもの。



建築基準法施行令（第62条の8第1項1号）

高さは、2.2m以下とすること。



図14-1 塀の高さの測り方

### 2.3 基礎の形状

ブロック塀の壁体下部には、壁体を安全に支持するRC造の布基礎を設ける。基礎形状はI形、逆T形、L形の3種類である。布基礎の立上り部分は、型枠状ブロックを使用することもできる。型枠状ブロックの性能は防水性を有し、充てんコンクリートの厚さはブロック塀の厚さから30mm引いた値以上の厚さとする。また、控壁の下部の布基礎は壁の基礎と一体となるように同時にコンクリートを打ち込む。

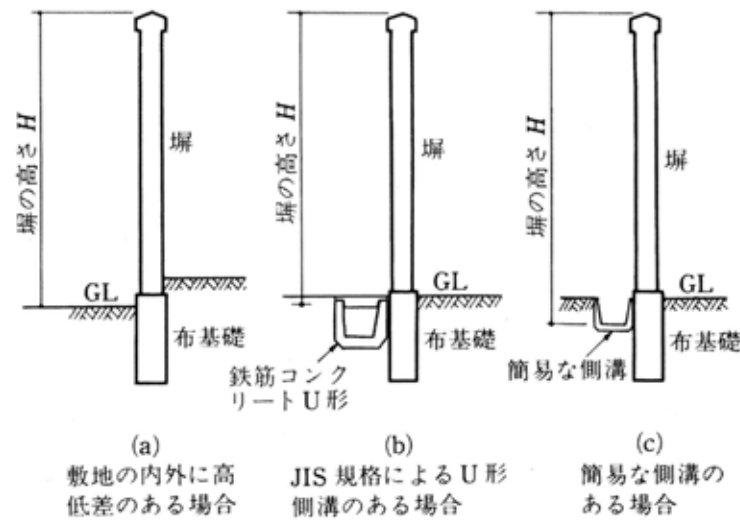
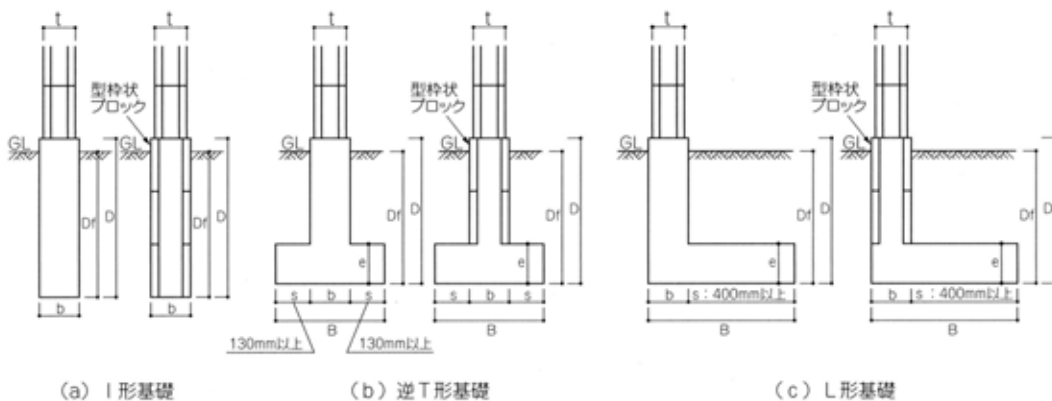

- |                  |                 |
|------------------|-----------------|
| 記号 $D_f$ : 根入れ深さ | $B$ : 基礎スラブの幅   |
| $D$ : 布基礎のせい     | $e$ : 基礎スラブの厚さ  |
| $b$ : 立上がり部分の幅   | $t$ : ブロック壁体の厚さ |
| $s$ : 基礎スラブの張出し幅 |                 |

図14-2 塀の布基礎の標準形状

表14-2 補強ブロック塀の基礎形状および標準寸法

基礎形状	基礎のせい D (mm)	立上がり部分の 幅 b (mm)	基礎スラブの 張出し幅 s (mm)	基礎スラブの 幅 B (mm)	基礎スラブの 厚さ e (mm)
I形	Df+50程度	壁厚 t 以上	—	—	—
逆T形			立上がり部分の 両側に各130以上	b+260以上	150以上
L形			立上がり部分の 片側に400以上	b+400以上	

表14-3 布基礎の根入れ深さDf (mm)

布基礎の形状	I形基礎	逆T形およびL形基礎
補強ブロック塀	350以上かつ (H+200)/4以上	350以上かつ (H-400)/4以上



建築基準法施行令 (第62条の8第1項7号)

基礎の丈は、35cm以上とし、根入れの深さは30cm以上とすること。

### 3. ブロック塀の構造

#### 3.1 ブロック塀の構造

ブロック塀は、控壁・控柱の有無、基礎の形状、土質で施工高さが異なる (表14-1)。控壁・控柱を設ける場合は、塀の長さ3.4m以下ごと、かつ塀の端部から800mm以内に設け、さらに、ブロック壁体と基礎から一体となるように緊結する (図14-3)。またブロック塀は原則として、長さ30m以下ごとにエキスパンションジョイントを設ける。なお既存の石積み擁壁や間知ブロックを用いた練積み擁壁の上部に、ブロック塀を設置してはならない。



建築基準法施行令 (第62条の8第1項5号)

長さ3.4m以下ごとに、径9mm以上の鉄筋を配置した控壁で基礎の部分において壁面から高さの1/5以上突出したものを設けること。(P150~151 (塀) 参照)



図14-3 控壁・控柱・エキスパンションジョイントの配置

透かしブロックは、縦筋が挿入できる形状のものとし、2個以上連続して配置しない。また、ブロック塀の最上部・最下部および端部に配置してはならない。

かさ木ブロックは、縦筋が空洞部内に定着できる形状のものとする。

ブロック塀は原則として土に接して設けてはならない。

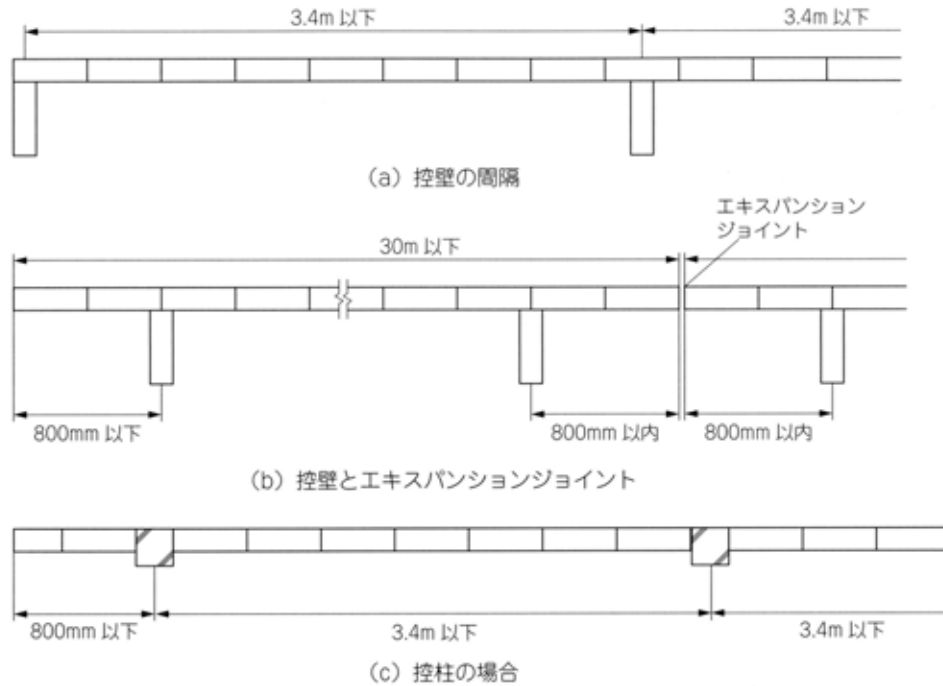
高さ1m以上の鉄筋コンクリート造などの擁壁の上部にブロック塀を設ける場合は、その高さは1.2m以下とする。1m未満の擁壁の場合は、下部地盤面より2.2mまでのブロック塀とする。その場合、ブロック塀は擁壁の施工と連続して行い、縦筋を擁壁に規定量(40d)以上定着しなくてはならない。

ブロック塀の縦筋は、あと施工アンカー工法で設置してはならない。また、既設擁壁の背面に独立したブロック塀を施工することもできる。



図14-4 擁壁の上部に塀を設ける場合の限度

### 3.2 控壁・控柱

控壁は、ブロックを使用したものまたはRC造とする。突出し長さは壁面より400mm以上突き出し、ブロック壁体の厚さ以上の厚さとする。高さはブロック塀の高さより450mm以上下げない。

ブロックを使用した構造とする場合は、フェイスシールの厚さは30mm以下とし、すべての空洞部にコンクリートまたはモルタルを充てんする。

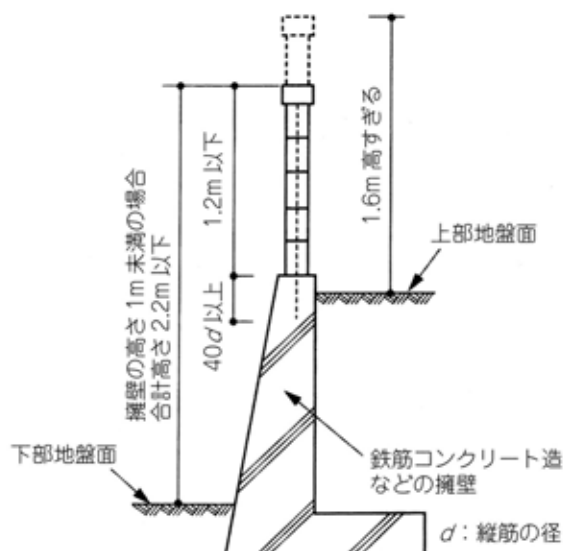

図14-5(a) ブロックを用いた控壁の例



図14-5(b) 控壁の規定

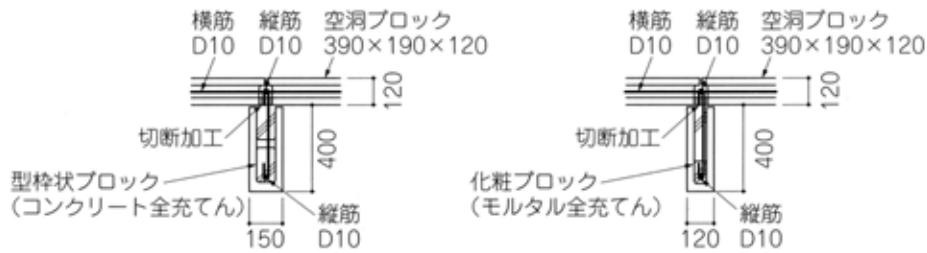

図14-6 RC造控壁の例

ひかえばしら  
控柱は、鉄筋コンクリート造とする。大きさは250mm角以上とし、高さはブロック塀の高さと同じとする。

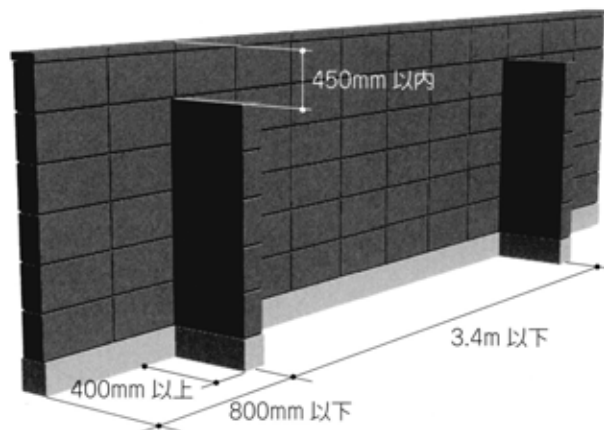

図14-7 控柱の配置例

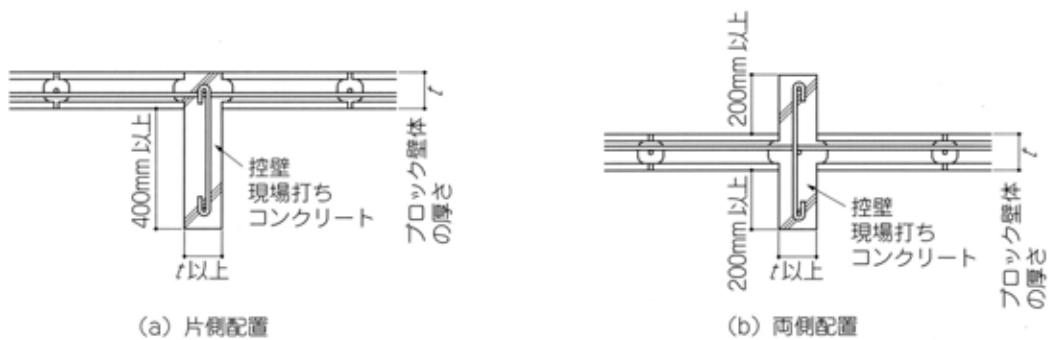
### 3.3 ブロック塀の配筋

ブロック壁体に挿入する縦筋および横筋は、D10以上の異形鉄筋とする。横筋間隔は800mm以下とし、縦筋間隔は表14-4のとおりとする。

ブロック壁体の横筋は横筋用ブロック内に配置し、壁頂には必ず横筋を挿入する。端部では控壁、控柱、門柱に定着させる。

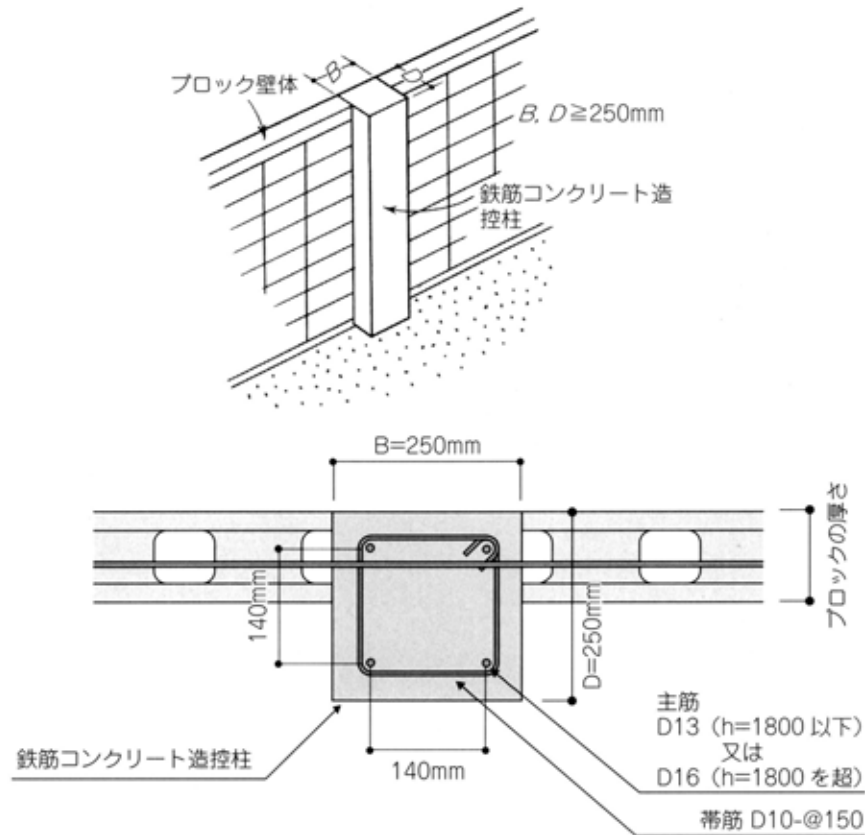
表14-4 ブロック塀の縦筋間隔

控壁・控柱	ブロック塀の高さ (m)	空洞ブロックを使用する場合	化粧ブロックを使用する場合	
		縦筋間隔 (mm)	ブロックの長さ (mm)	縦筋間隔 (mm)
付き	1.6以下	800	400, 500, 600	600
			900	450 (900)
	1.6を超え2.2以下	400	400, 500, 600	600
			900	450 (900)
なし	1.2以下	800	400, 500, 600	600
			900	450 (900)
	1.2を超え1.6以下	400 (800)	400, 500, 600	400 (600)
			900	(450)

(備考) ( ) 内数値はD13使用の場合の間隔



建築基準法施行令（第62条の8第1項3、4、6号）

3. 壁頂及び基礎には横に、壁の端部及び隅角部には縦に、それぞれ径9mm以上の鉄筋を配置すること。
4. 壁内には、径9mm以上の鉄筋を縦横に80cm以下の間隔で配置すること。
6. 第3号及び第4号の規定により配置する鉄筋の末端は、かぎ状に折り曲げて、縦筋にあっては壁頂及び基礎の横筋に、横筋にあってはこれらの縦筋に、それぞれかぎ掛けして定着すること。ただし、縦筋をその径の40倍以上基礎に定着させる場合にあっては、縦筋の末端は、基礎の横筋にかぎ掛けしないことができる。



図14-8 ブロック塀の配筋例

ブロック壁体の縦筋は、ブロックの空洞部内で重ね継ぎしてはならない。

ブロック壁体の縦筋は基礎に定着するほか壁頂横筋に180°フックでかぎ掛けし、余長4d以上、または90°フックとする場合は、余長10d以上とする。

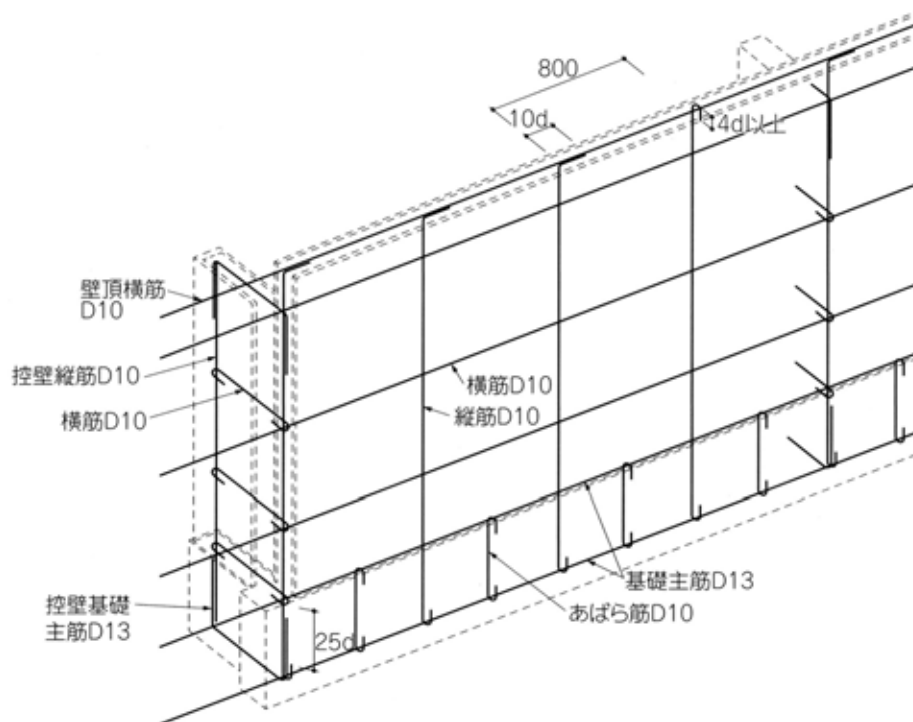

## 堀の施工

ブロックを使用する建物で最も多い物は外構として設置される塀である。安全性の高い塀は、建築基準法や設計規準を守って計画、施工することで造られる。次に塀特有の部位について述べる。

### 塀の種類

ブロックを使用するブロック塀は、補強ブロック塀と型枠ブロック塀に分けられる。

ブロック塀には、ブロックのみで構成される塀の他に、ブロックを数段積みあげた上にフェンスを連続して設置する連続フェンス塀や、立上り壁間に組み込む組込フェンス塀がある。

### 控 壁

1.2mを超える高さのブロック塀には<sup>ひかえかべ</sup>控壁を設ける。

控壁は片側、もしくは両側にあわせて400mm以上、かつ塀の高さの1/5以上突き出るように設置し、ブロックを使用する場合はすべての空洞部にモルタルを充てんする。



図19-25 塀



図19-26 控壁の設置例

### かさ木・天端

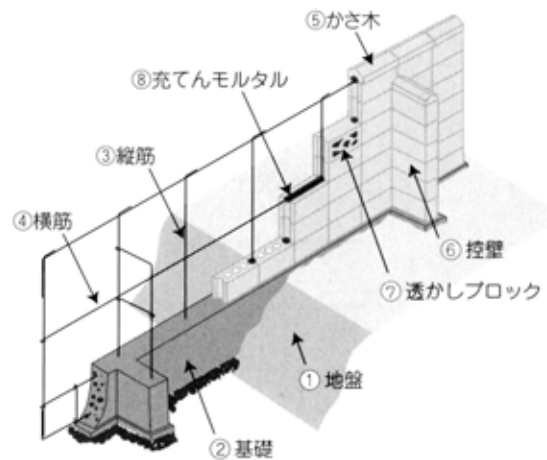
塀の頂部には雨水の浸入を防いだり、<sup>いしろうせい</sup>意匠性を高めたりするためにかさ木や天端用ブロックなどを設置する。かさ木は他のブロックと比べて厳しい環境にあり、接着が取れやすいので、えぐりやダボ用の穴の空いているような脱落防止対策を施しているものを使用する。

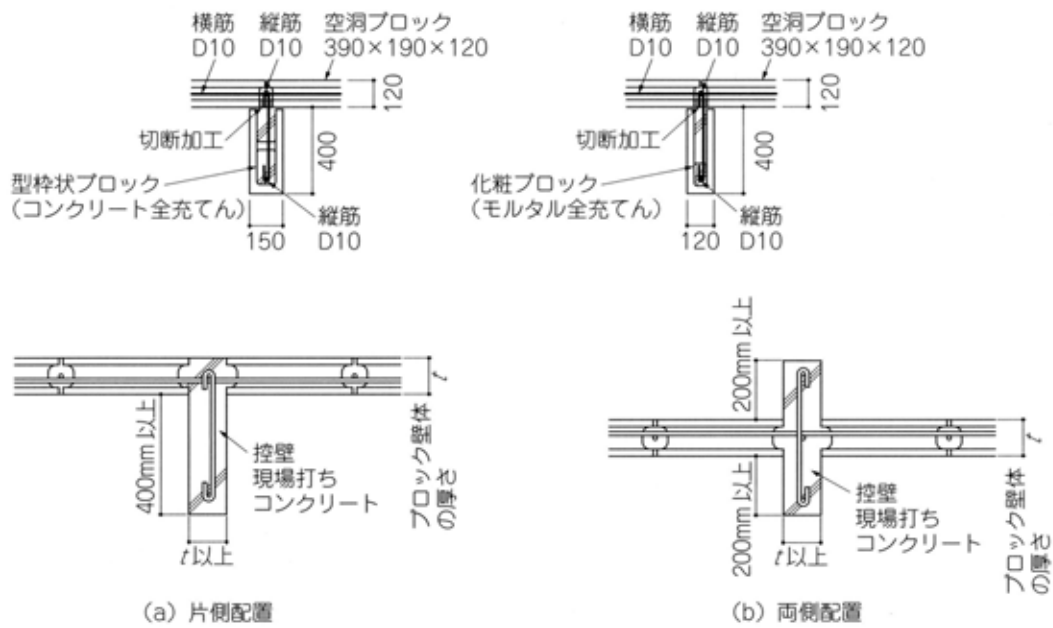

図19-27 かさ木例（えぐりあり）

### フェンス

ブロック塀に付けるフェンスは「JIS A 6513 金属製格子フェンス及び門扉」の規定に適合する金属製フェンスまたは同等以上の性能のものを使用し、風圧を大きく受けるものや、高いフェンスは避ける。また、接合部より上部の局部的な転倒を避けるため、フェンス支柱定着部分を除く頂部には横筋を挿入する。

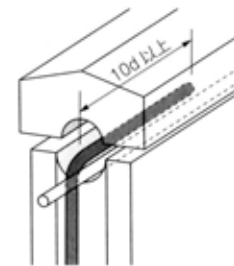

図19-28 フェンス支柱周り

## 組 積

ブロックの組積<sup>そせき</sup>は、原則としてブロック建築技能士が行う。

組積は図19-15のような流れで行う。

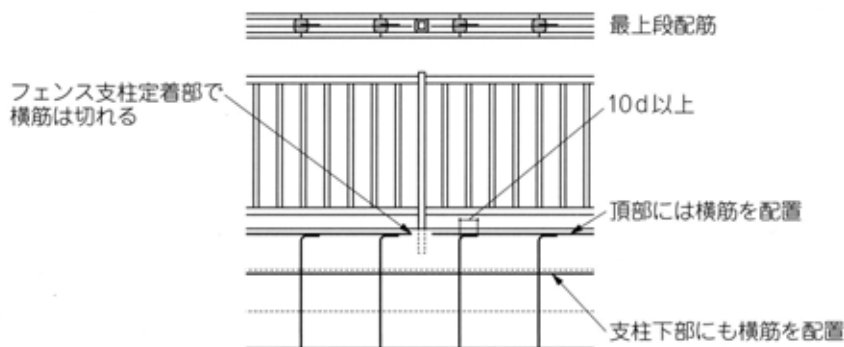
ブロックはあらかじめ選別し、加工、仕分けを行い、きずや欠け、ひずみ、汚れのあるようなものを使わないようにする。また、使用するブロックは組積する位置に近い場所に振り分けておくと、組積作業がスムーズに進む。

水糸は縦やり方の割付け墨に合わせて強く張り、たるまないようにする。中央で高さをチェックして低い場合は張り直しを行う。

空洞ブロックは隅角<sup>ぐうかく</sup>がある場合は隅角から積み始める。水平に積み進めて、各段とも積み終わってから次の段に進む。

ブロックはフェイスシールの厚さが厚いほうを上になるように積むことを基本とする。

根付けのモルタルはあらかじめブロックを設置する位置に接着面全面に隙間なく塗布<sup>すま</sup>する。下段がブロックの場合はフェイスシール上だけでなく、ウェブにも目地モルタルをのせて接着面積を大きく取るようにする。

また、基本型横筋ブロックを使用する場合は、横筋を挿入する空洞部にモルタルを隙間なく塗布し、目地モルタルをのせる。

縦目地のモルタルは、ブロックの小口面にのせておく。ブロックの据付けは、目地モルタルを軽く加圧しながら、すり込むようにして、水糸や組積済みのブロックを目安に位置を調整する。加圧によりはみ出たモルタルは、その都度かき落として取り除く。

ブロックの一日の積み上げ高さは、1.6m以下となるようにする。また、一日の積み終わりは、モルタルをブロックの上端から5cm程度下げたところまで充てんして終わるようにする。ブロックの空洞部や鉄筋がむき出しのままになるため、雨水やごみ、汚れの防止に、シート等をかけて適切に養生する。



図19-15 ブロックの組積フロー

一社)全国建築コンクリートブロック工業会編  
改訂3版 よくわかるブロック建築工事より抜粋

## 販売終了商品

諸般の事情により、下記商品は在庫がなくなり次第終了させていただきます。

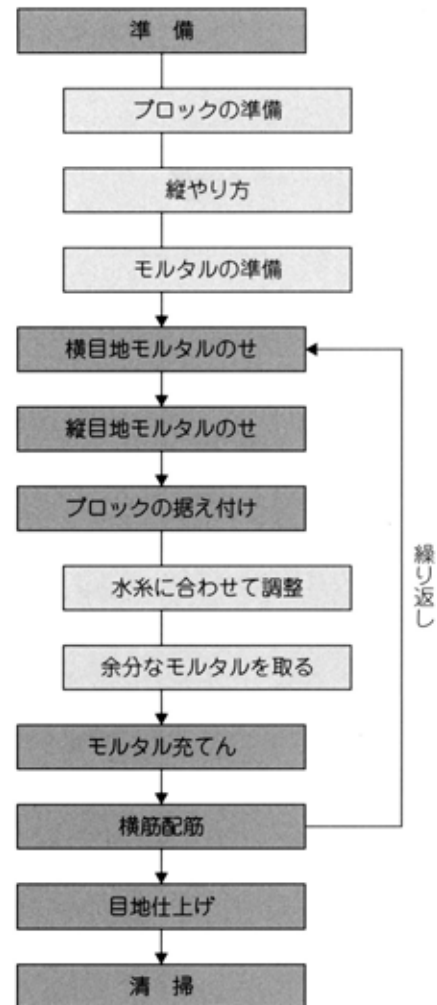
シリーズ	カタログ Vol.10ページ	商品名	廃番品種	備考
組積材	P.12	ルーフキャップ	全品種	終了
	P.22	マージブリック タイプ-01	フレゴ・マイケルズ ルイス	在庫なくなり次第終了
	P.29	スタンダードブロック 日の出スカシ	全品種	在庫なくなり次第終了
舗装材	P.68	リッチペイパー	全品種	在庫なくなり次第終了
	P.71	和風化粧砂利	山吹・ねずみ緑	在庫なくなり次第終了
	P.71	化粧砕石	下野	在庫なくなり次第終了
	P.78	保水性インターロッキングブロック	全品種	終了
安全用品	P.82	車止めブロック	SC-110	終了
関連商品	P.111	防草シート	DA-100 グレー 1×200	終了
			DA-150 茶/緑 1.1×100	
			DA-200 緑 1.1×100	

※在庫が十分にある商品もございますので、担当営業員、または弊社までお問い合わせください。

## New 販売開始商品

シリーズ	カタログ Vol.11ページ	商品名	備考
組積材	P.22	マージブリック タイプ-01 <i>リニューアル Renewal</i>	オレンジ・イエロー
	P.22	マージブリック タイプ-03	ローズ・アルザン
	P.29	素地ブロック(スタンダードブロック)異形	A種 10cm コーナー1/2
舗装材	P.46	バリューストーン	バリューブラック
	P.62	ランブルインター	ブラック
	P.68	リシеспейパー	イブシブラック・ローズ
	P.70	洋風化粧砂利	MIXプレシャス
	P.71	和風化粧砂利	五色・さび・みかげ・溶岩(黒・赤)
	P.78	グレインウッド(枕木)	各種
	P.80	グレインウッド・ランバー	各種
安全用品	P.86	車止めブロック	NSP-100B
工具・備品	P.95	地先コンクリートブロック12	
	P.95	樋受石	
	P.96	ジューテンモルタル	

舗装材テクニカルデータ〈主に公共工事編〉

交通量の区分による標準構造

設計交通量の区分	ブロック層のTA(cm)	設計CBR(%)	ブロック層		上層路盤			下層路盤	合計厚さ(cm)	TA'	必要TA(cm)	
			インターロッキングブロック	サンドクッション	瀝青安定処理	セメント安定処理	粒度調整砕石	クラッシュラン				
I	粒状路盤	8	3	8	2	—	—	10	10	30	14.0	13
		8	4	8	2	—	—	10	10	30	14.0	12
		8	6	8	2	—	—	15	—	25	11.8	11
		8	8以上	8	2	—	—	10	—	20	10.5	10
II	粒状路盤	8	3	8	2	—	—	10	20	40	16.5	16
		8	4	8	2	—	—	10	15	35	15.3	15
		8	6	8	2	—	—	10	10	30	14.0	14
		8	8	8	2	—	—	10	10	30	14.0	12
	瀝青安定処理	8	12以上	8	2	—	—	15	—	25	11.8	11
		8	3	8	2	5	—	—	20	35	17.0	16
		8	4	8	2	5	—	—	15	30	15.8	15
		8	6以上	8	2	5	—	—	10	25	14.5	14
III	瀝青安定処理	8	3	8	2	10	—	—	20	40	21.0	21
		8	4	8	2	8	—	—	25	43	20.7	20
		8	6	8	2	5	—	—	20	35	17.0	17
		8	8	8	2	5	—	—	20	35	17.0	16
	セメント安定処理	8	12	8	2	5	—	—	10	25	14.5	14
		8	3	8	2	—	15	—	20	45	21.3	21
		8	4	8	2	—	15	—	15	40	20.0	20
		8	3	8	2	10	—	—	20	25	65	29.3
IV	瀝青安定処理	8	4	8	2	10	—	15	20	55	26.3	26
		8	6	8	2	10	—	10	15	45	23.3	23
		8	8	8	2	10	—	—	20	40	21.0	21
		8	12	8	2	10	—	—	15	35	19.8	19
	セメント安定処理	8	20	8	2	7	—	—	10	27	16.1	16
		8	3	8	2	—	20	15	20	65	29.3	29
		8	4	8	2	—	20	10	15	55	26.3	26
		8	6	8	2	—	20	—	20	50	24.0	23
V	瀝青安定処理	8	3	8	2	12	—	25	35	82	35.1	35
		8	4	8	2	12	—	20	30	72	32.1	32
		8	6	8	2	12	—	20	20	62	29.6	29
		8	8	8	2	10	—	15	20	55	26.3	26
		8	12	8	2	10	—	10	15	45	23.3	23
		8	20	8	2	10	—	—	20	40	21.0	20

注: (1) 設計交通量の区分IIでセメント安定処理工法を使用すると経済性に欠けるため瀝青安定処理工法の使用を原則とする。  
 (2) 設計交通量の区分IIIで設計CBR6以上の場合は、瀝青安定処理工法の使用を原則とする。  
 (3) 設計交通量の区分IVで設計CBR8以上の場合は、瀝青安定処理工法の使用を原則とする。  
 (4) 設計交通量の区分Vは瀝青安定処理工法の使用を原則とする。  
 (5) 舗装表面の横断勾配が十分に確保できない場合には、目地からの浸透水が多くなるため、上層路盤に透水性のある瀝青安定処理材を使用するとよい。

※当社では、インターロッキングブロックの構造上、透水性の瀝青安定処理を推奨いたしております。

交通量の区分

設計交通量の区分	大型車交通量(台/日・方向)の範囲	49kN(5t)概算輪数
I	10未満	14,000
II	10以上100未満	60,000
III	100以上250未満	300,000
IV	250以上1000未満	2,000,000
V	1000以上2000未満	7,200,000

構造設計に用いる設計交通量は、設計期間における平均の1日1方向当たりの大型車交通量とする。

区分のCBRと設計のCBRの関係

区間のCBR	設計CBR
3以上4未満	3
4以上6未満	4
6以上8未満	6
8以上12未満	8
12以上20未満	12
20以上	20

目標とするTA(cm)

設計CBR	設計交通量の区分				
	I	II	III	IV	V
3	13	16	21	29	35
4	12	15	20	26	32
6	11	14	17	23	29
8	10	12	16	21	26
12	10	11	14	19	23
20	10	11	14	16	20

等価換算係数

使用する位置	工法・材料	品質規格	等価換算係数a
表層	インターロッキングブロック	曲げ強度 5.0N/mm <sup>2</sup>	1.00
上層路盤	瀝青系材料	加熱混合・安定度 3.5kN以上	0.80
		一軸圧縮強さ 1.5~3.0N/mm <sup>2</sup>	
	セメント、瀝青安定処理	一次変位量 5~30(1/100cm)	0.65
		残留強度率 65%以上	
下層路盤	セメント安定処理	一軸圧縮強さ[7日] 3.0kN以上	0.55
	粒度調整砕石	修正CBR 80以上	0.35
	粒度調整鉄鋼スラグ	修正CBR 80以上	
	クラッシュラン、鉄鋼スラグ、砂等	修正CBR 30以上	0.25
修正CBR 20以上30未満		0.20	

注: (1) 上に示す等価換算係数は、その工法、材料を表に示す位置で使用したときの評価値である。  
 (2) [ ]は、養生日数を示す。

Interlocking Block  
路盤構造参考施工図〈主に民間工事編〉

(単位:mm)

設計 CBR	3 (比較的軟弱な状態)	6 (普通土の状態)	8 (比較的堅固な状態)		
アプローチ・歩道					
軽車両乗り入れ路・普通車駐車場					
備考	<p>インターロッキングブロック      砂      粒度調整碎石 M-30      クラッシュラン C-40      路床</p>				

Interlocking Block  
Layout Pattern

インターロッキングブロック/レイアウトパターン

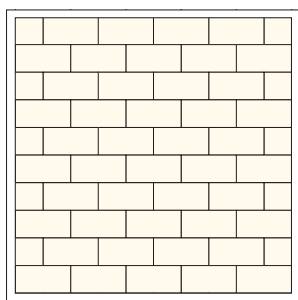

BN-1      m<sup>2</sup>当使用量  
200×100×60(80)  
で50個

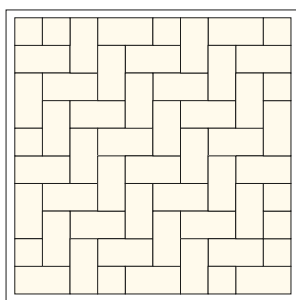

BN-2      m<sup>2</sup>当使用量  
200×100×60(80)  
で50個

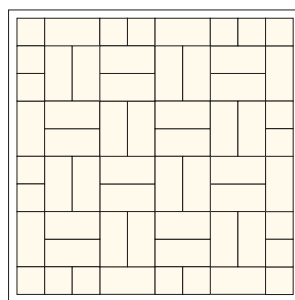

BN-12      m<sup>2</sup>当使用量  
200×100×60(80)  
で50個

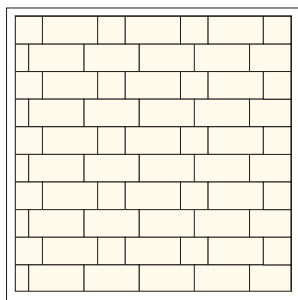

BN-16      m<sup>2</sup>当使用量  
200×100×60(80) 41.7個  
100×100×60(80) 16.7個

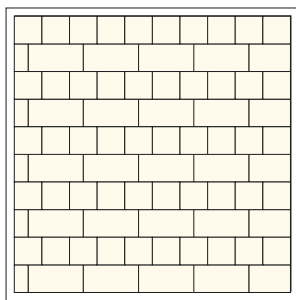

BN-17      m<sup>2</sup>当使用量  
200×100×60(80) 25個  
100×100×60(80) 50個

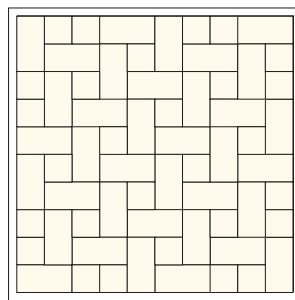

BN-20      m<sup>2</sup>当使用量  
200×100×60(80) 40個  
100×100×60(80) 20個

## Construction process

## インターロッキング施工手順

環境に充分配慮しながら、細部まで丁寧に仕上げます。また、メンテナンスのご相談も承ります。

01



## 路盤・路床のチェック

異物やゴミがなく、十分に転圧されているか、また、敷き材の厚みに合った路盤かどうかをまずチェック。

02



## クッション砂の敷込み

粒子の揃った砂、または中目の砂を隅々まで丁寧に敷込んだ後、ならし棒などを使って、平坦に仕上げます。

03



## 敷材の積み降ろし

周囲の環境に注意しながら、安全に材料を降ろします。

04



## インターロッキングブロックの敷込み

水糸などで位置や目地の通りを確認しながら、隙間なくピッタリ合わせて敷込みます。また、端部には端部用ブロックをお使いください。

05



## 専用カッターによる処理

端部に隙間ができた時は、現場状況に合わせて、ブロックを専用カッターで適切なサイズにカットし、敷込みます。状況によっては、ダイヤモンドカッターが必要な場合もあります。

06



## 転 圧 作 業

専用転圧機(コンパクト)により、表面の凹凸を平坦に仕上げます。

07



## 目 地 の 砂 詰 め

乾燥した細目の砂(珪砂など)を、ほうきやレーキなどで隅々まで目詰めしたら、作業は完了。

# 「高環境」という未来に向けて

## 会社概要 company profile

会社名 大栄建材株式会社  
所在地 〒325-0001 栃木県那須郡那須町大字高久甲 2003-1  
創立 1971年(昭和46年)9月  
代表者 菊池孝嘉  
資本金 4,000万円  
事業内容 建築用コンクリートブロック(A・C種)  
インターロッキングブロック、透水性舗装ブロック、カラー平板  
縁石、束石、スペンサーブロック製造・販売  
擬石 各種景観資材販売  
各種化粧ブロック、門扉、フェンス、  
エクステリア資材販売  
景観設計、企画・デザイン

参加団体 社団法人 全国建築コンクリートブロック工業会  
全国コンクリートブロック工業連合会  
太平洋セメント舗装ブロック工業会  
保水性技術普及工業会

沿革 ● 昭和46年9月  
栃木県那須郡那須町大字高久甲 2003-1に  
資本金1,000万円にて大栄建材株式会社を設立  
● 昭和53年6月  
全自動ブロックマシン導入  
● 平成元年  
資本金4,000万円に増資  
● 平成5年9月  
栃木県黒磯市にインターロッキングブロック  
工場新設に着手  
● 平成7年1月  
所在地に本社移転  
● 平成8年9月  
インターロッキングブロック  
専用機増設  
● 平成17年1月  
大栄建材株式会社の旧字使用  
● 平成24年4月  
小山営業所を開設  
● 令和元年6月  
多目的マシン新設





## 経営理念 management policy

### “高環境づくり”人も街も

私達は日々、より高い品質の追求と、景観資材の販売を通じ、使用者の方々及び地域社会のみなさまのニーズに応えつつ、高環境化実現へのご提案、ご提供を基本姿勢とし、自然に優しく美しい街並み、またやすらぎのある空間づくりを行っていきます。社員の生活の安定と心の豊かさの解る人材の育成をし、お客さまと共に歩み、協同することによって進歩し、より高い信頼関係に向けて地歩を固め強固な基盤を構築します。



### 本社工案内図



### 小山営業所ご案内図

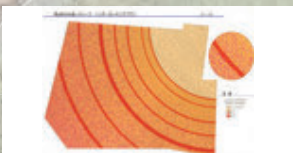

### 最新鋭のCADシステムで、 企画・立案・設計をトータルにご提案。

お客さまの多様なニーズに応えながら、密なコミュニケーションを図るために、最新のCADシステムを活用しています。大型図面(最大A1サイズ)で、明かなプレゼンテーションを心掛けています。





# 大榮建材株式会社

<http://www.daieikenzai.co.jp>

## 本 社

〒325-0012 栃木県那須塩原市越堀626-1  
TEL.0287-63-2241(代) FAX.0287-63-2240  
E-mail info@daieikenzai.co.jp

## 小山営業所

〒323-0808 栃木県小山市出井33-3  
TEL.0285-38-8820 FAX.0285-38-8821  
E-mail oyama@daieikenzai.co.jp

